

MEN POWER SUPPLY 1/2-PHASE, SMOOTHED

IN: 230/400+/-15VAC OUT: :24V/15ADC

Corriente: 15 A

Potencia de salida: 360 W

Esta fuente de alimentación cumple los estándares (EN 61000-3-2) para corriente armónica.

[Enlace al producto](#)

Ilustración

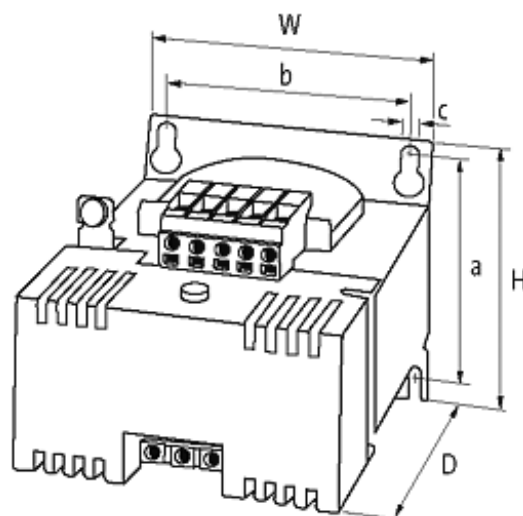

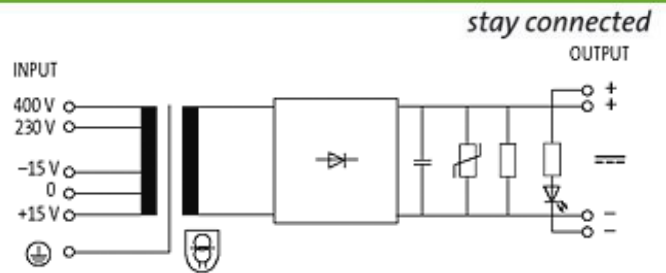

El producto puede diferir de la imagen

Homologaciones



Entrada

Tensión de entrada	230/400 ±15 V AC
Corriente de entrada	2.8 A (230 V AC); 1.65 A (400 V AC)
Fusible de entrada (externo)	4 AT (230 V AC); 2.5 AT (400 V AC)
Frecuencia	50...60 Hz

Características generales

Estándares	EN 61558-2-6, EN 62041 category I, EN 55011 B, EN 61000-3-2
Modo de montaje	Ranura de fijación
Dimensiones alto × ancho × fondo	138.5×135×181.5 mm
Medidas de fijación a × b × c	126×104×6.5 mm
Rango de temperatura	-20...+60 °C, sin condensación

Salida

Tensión de salida	24 V DC (SELV)
Corriente de salida (T _a 60/40 °C)	max. 15 A (230 V AC); 18 A (400 V AC)
Ondulación residual	max. 5% eff/rms
Conmutación de salida	LED, VDR y condensador de filtrado

Datos comerciales

EAN	4048879080040
eClass	27049002
Número de tarifa arancelaria	85044090
País de origen	CZ
Unidad de embalaje	1