

**MSVD POWER SOCKET UTE WITH LED**

Mounting rail

Francia (UTE-NF) blanco

Bornes de tornillo

LED (ámbar)

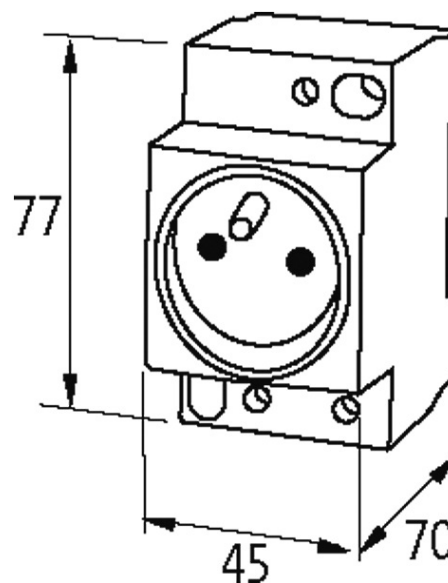
**[Enlace al producto](#)****Ilustración**

El producto puede diferir de la imagen

**Homologaciones**

## UTE

**Características generales**

Dimensiones alto × ancho × fondo	77×45×70 mm
----------------------------------	-------------

**Francia (UTE-NF)**

Voltaje de funcionamiento	250 V AC
---------------------------	----------

Corriente de trabajo	16 A
----------------------	------

Tipo de conexión	Bornes de tornillo: max. 2 × 6 mm <sup>2</sup> (AWG 10)
------------------	---

Modo de montaje	Montaje en guía DIN (EN 60715)
-----------------	--------------------------------

**Datos comerciales**

EAN	4048879041416
-----	---------------

eClass	27189217
--------	----------

Número de tarifa arancelaria	85366990
------------------------------	----------

País de origen	BE
----------------	----

Unidad de embalaje	1
--------------------	---