

SKINDICHT® SKZ

SKINDICHT® SKZ, pressacavo PG in ottone con guarnizione settoriale, stabilità meccanica e scarico della trazione elevati, per condizioni gravose

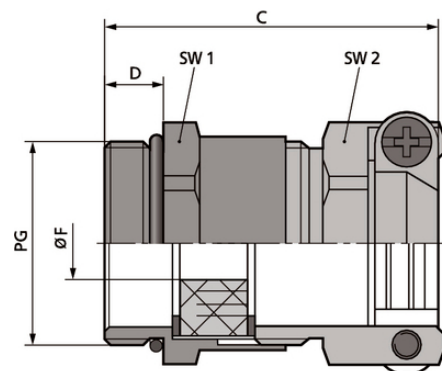

Ampio campo di serraggio



Scarico della trazione ottimale



Robusto

Vantaggi

Con guarnizione settoriale per adattarsi a diversi diametri di cavo
Elevato scarico della trazione
Elevata resistenza alle sollecitazioni meccaniche

Applicazione

Pressacavo antistrappo a doppio staffa, per condizioni di applicazioni severe
Cantieri
Impianti industriali
Costruzione di motori elettrici

Costruzione

Filettatura di raccordo PG

Note

SKINDICHT® SKZ-XL ha la stessa struttura di SKINDICHT® SKZ, ma presenta una filettatura lunga per pareti spesse
Utilizzare solo controdadi SKINDICHT® SM
Per ulteriori accessori consultare la sezione SKINDICHT® EV

Dati tecnici

Ultimo aggiornamento (05.04.2022)

©2022 Lapp Group - all rights reserved.

Gestione del prodotto <http://lappitalia.lappgroup.com>

Potete trovare i dati tecnici nella scheda tecnica corrispondente.

PN 0456 / 02_03.16

SKINDICHT® SKZ

Classificazione ETIM 5:	ETIM 5.0 Class-ID: EC000441 Descrizione classe ETIM 5.0 : Pressacavo a vite
Classificazione ETIM 6:	ETIM 6.0 Class-ID: EC000441 ETIM 6.0 Class-Description: Pressacavo
Attenzione:	Per le dimensioni e le coppie di serraggio consultare la tabella T21
Materiale:	Corpo: ottone nichelato Guarnizione settoriale: CR O-ring di tenuta: NBR
Grado di protezione:	IP 55
Campo di temperatura:	da -20°C a +80°C

Nota

Le fotografie e disegni non sono in scala e non sono da intendersi come immagini con dettagli realistici dei relativi prodotti. I prezzi sono da intendersi IVA e sovrapprezzi esclusi. Vendita riservata ai clienti commerciali.

SKINDICHT® SKZ

Codice articolo	Descrizione articolo / dimensioni	Ø F mm	Max misura di montaggio (mm)	SW1 / SW2 mm	Lunghezza totale C mm	Lunghezza filettatura D (mm)	Pezzi / confezione
SKINDICHT® SKZ							
52004280	PG 9	6 - 8,5	24	17.0 / 17.0	30.0	6	50
52004290	PG 11	8 - 12	27	20.0 / 21.0	30.0	6	50
52004300	PG 13,5	12 - 14	30	22.0 / 22.0	34.0	6,5	25
52004310	PG 16	13 - 16	33	24.0 / 24.0	35.0	6,5	25
52004320	PG 21	15 - 21	42	30.0 / 30.0	41.0	7	25
52005570	PG 29	20 - 29	58	40.0 / 41.0	46.0	8	10
SKINDICHT® SKZ-XL							
52005575	PG 9	6 - 8,5	24	17.0 / 17.0	39.0	15	50
52005576	PG 11	8 - 12	27	20.0 / 21.0	39.0	15	50
52005577	PG 13,5	12 - 14	30	22.0 / 22.0	42.5	15	25
54000043	PG 16	13 - 16	33	24.0 / 24.0	43.5	15	25
54000011	PG 21	15 - 21	42	30.0 / 30.0	49.0	15	25
54000098	PG 29	20 - 27,5	58	40.0 / 41.0	53.0	15	10

Ultimo aggiornamento (05.04.2022)

©2022 Lapp Group - all rights reserved.

Gestione del prodotto <http://lappitalia.lappgroup.com>Potete trovare i dati tecnici nella scheda tecnica corrispondente.
PN 0456 / 02_03.16