

SKINTOP® COLD NPT

SKINTOP® COLD, prensaestopas métrico de latón, resistente al impacto en frío y a bajas temperaturas, alta estabilidad mecánica

Info

Para temperaturas extremadamente bajas

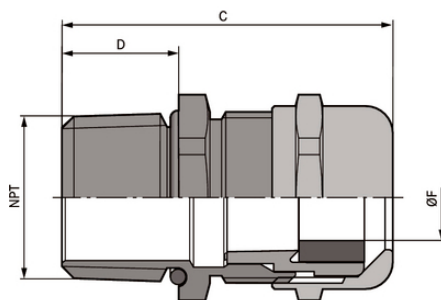

Gran resistencia química



resistente al frío



Resistente a la corrosión



Resistencia mecánica



Resistente a temperaturas

Beneficios

Resistencia al frío mejorada
 Estabilidad ante la tensión dinámica
 Gran estabilidad mecánica
 descarga de tracción óptima
 Alcances de sujeción amplios y variables

Ámbito de uso

En zonas con exigencias elevadas de resistencia mecánica y resistencia al frío
 Tecnología de aire acondicionado
 Tecnología de refrigeración
 Offshore
 Ingeniería de planta

Última actualización (17.04.2022)

©2022 Lapp Group - Reservado el derecho a realizar cambios técnicos

Product Management <http://lappespana.lappgroup.com>

Puede encontrar los datos técnicos actualizados en la ficha técnica correspondiente.

PN 0456 / 02_03.16

SKINTOP® COLD NPT

Normas de referencia / Aprobaciones

UL File Nr. E79903

Composición de producto

Tuerca de conexión NPT, según ASME B1.20.1 - 2013

SKINTOP® COLD-R NPT con reductor de hermetización, para sellar cables con un diámetro exterior más pequeño

Datos técnicos

Clasificación ETIM 5:	ETIM 5.0 Class-ID: EC000441 Descripción de clase ETIM 5.0: prensaestopas
Clasificación ETIM 6:	ETIM 6.0 Class-ID: EC000441 ETIM 6.0 Class-Description: Prensaestopas
Material:	Metal: Latón niquelado Inserto: Poliamida especial Sello: Silicona Junta tórica: Silicona
Grado de protección::	IP 68 - 10 bar (NPT 1/4" - 1/2") IP 68 - 5 bar (NPT 3/4" - 2") NEMA Type 1, 2, 4x, 6, 12
Rango de temperaturas:	de -70°C a +100°C

Nota

Las fotografías e imágenes no son a escala ni deben considerarse representaciones fieles de los respectivos productos.
Precios netos sin IVA ni recargos. Venta a clientes profesionales.

SKINTOP® COLD NPT

Referencia	Denominación de pieza/tamaño	Ø F mm	SW tamaño de llave mm	Longitud media C mm	Thread length D mm	Unidad / unid. embalaje
SKINTOP® COLD NPT						
53113700	NPT 1/4"	4 - 7	16	36.0	15	100
53113701	NPT 3/8"	5 - 10	20	39.7	15	100
53113702	NPT 1/2"	7 - 13	24	42.5	15	50
53113703	NPT 3/4"	9 - 17	29	44.5	15	25
53113704	NPT 1"	11 - 21	36	49.0	15	25
53113705	NPT 1 1/4"	19 - 28	45	57.5	15	10
53113706	NPT 1 1/2"	27 - 35	54	61.5	17	5
53113707	NPT 2"	34 - 45	67	63.5	17	5
SKINTOP® COLD-R NPT						
53113710	NPT 1/4"	3 - 5	16	36.0	15	100
53113711	NPT 3/8"	4,5 - 7	20	39.7	15	100
53113712	NPT 1/2"	6 - 10	24	42.5	15	50
53113713	NPT 3/4"	7 - 13	29	44.5	15	25
53113714	NPT 1"	8 - 15	36	49.0	15	25
53113715	NPT 1 1/4"	15 - 23	45	57.5	17	10
53113716	NPT 1 1/2"	22 - 29	54	61.5	17	5
53113717	NPT 2"	28 - 39	67	63.5	17	5

Última actualización (17.04.2022)

©2022 Lapp Group - Reservado el derecho a realizar cambios técnicos

 Product Management <http://lappespana.lappgroup.com>

Puede encontrar los datos técnicos actualizados en la ficha técnica correspondiente.

PN 0456 / 02_03_16