

## SKINTOP® INOX / SKINTOP® INOX-R

SKINTOP® INOX / SKINTOP® INOX-R, prensa-cabos de aço inoxidável resistente à corrosão com superfícies lisas, formato compacto, resistente à água do mar

### Info

Versão em aço inoxidável com design compacto para uso em área de respingona produção de alimentos

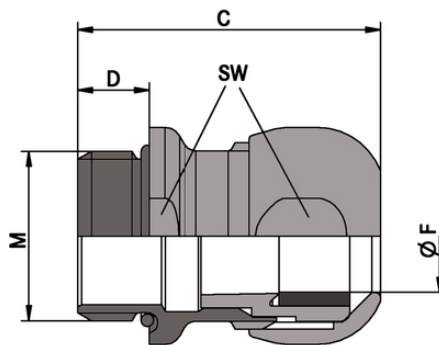

Resistente a temperatura



Resistência mecânica



Escala de aperto mais ampla



Boa resistência química



Alimento e Bebidas



Adequado para uso externo

### Vantagens

Resistente à corrosão

Resistente à água do mar

Superfícies lisas - sem arestas

Design compacto

Escalas de aperto amplas e variáveis

### Âmbitos de aplicação

Última atualização (23.03.2019)

©2019 Lapp Group - all rights reserved.

Gestão de Produtos <http://lappbrasil.lappgroup.com>

Você pode encontrar os dados técnicos atuais na folha de dados correspondente.

PN 0456 / 02\_03.16

## SKINTOP® INOX / SKINTOP® INOX-R

Para aplicações onshore e offshore  
Indústria de engarrafamento e cervejarias  
Indústria alimentícia (zona livre de produtos, zona de respingos)

### Referências às normas / Aprovações

ECOLAB®

Padrão da indústria no campo da limpeza profissional e desinfecção

DIN EN 1672-2

Diretriz para o projeto de máquinas

DIN EN ISO 14 159 Segurança de maquinário - Requisitos de higiene para o projeto do maquinário

NSF/ANSI 169 Critérios de concepção de máquinas, dispositivos e componentes higiênicos

### Projeto do produto

Rosca de conexão métrica de acordo com DIN EN 60423

Base para especificações técnicas DIN IEC 62444

### Dados técnicos

Classificação ETIM 5:	ETIM 5.0 Class-ID: EC000441 Descrição de classe ETIM 5.0: Prensa-cabo rosqueado
Classificação ETIM 6:	ID da classe ETIM 6.0: EC000441 Descrição da classe ETIM 6.0: Prensa-cabos
Material:	Corpo: Aço inoxidável - V4A (1.4044 / 316L) Inseto: Poliamida Vedação: Silicone O-Ring: Silicone
Tipo de proteção:	IP 68 - 10 bar (M12 - M20) IP 68 - 5 bar (M25 - M50) IP 69 NEMA Tip 1, 2, 4X, 6, 12 IP 69
Faixa de temperatura:	-40°C a +100°C

### Observação

As imagens e gráficos demonstradas não são reprodução fiel do produto, são meramente ilustrativos

Os preços são preços líquidos sem IVA e sobretaxas. Venda apenas para clientes empresariais.

**SKINTOP® INOX / SKINTOP® INOX-R**

Código do Produto	Descrição do Produto / Tamanho	Clamping range ØF mm	SW wrench size mm	Overall length C mm	Thread length D mm
SKINTOP® INOX					
53806739	M 12 x 1,5	4 - 7	16	29.3	6,5
53806740	M 16 x 1,5	6 - 10	20	32.4	7
53806741	M 20 x 1,5	7 - 13	24	35.5	8
53806742	M 25 x 1,5	9 - 17	29	39.2	8
53806743	M 32 x 1,5	11 - 21	36	44.6	9
53806744	M 40 x 1,5	19 - 28	45	51.2	9
53806745	M 50 x 1,5	27 - 35	54	56.2	10
SKINTOP® INOX-R					
53806749	M 12 x 1,5	3 - 5	16	29.3	6,5
53806750	M 16 x 1,5	5 - 7	20	32.4	7
53806751	M 20 x 1,5	6 - 10	24	35.5	8
53806752	M 25 x 1,5	7 - 13	29	39.2	8
53806753	M 32 x 1,5	8 - 15	36	44.6	9
53806754	M 40 x 1,5	15 - 23	45	51.2	9
53806755	M 50 x 1,5	22 - 29	54	56.2	10

Última atualização (23.03.2019)

©2019 Lapp Group - all rights reserved.

Gestão de Produtos <http://appbrasil.lappgroup.com>

Você pode encontrar os dados técnicos atuais na folha de dados correspondente.

PN 0456 / 02\_03\_16