



(en) Electric current! Danger to life!

Installation, commissioning and maintenance work must be carried out by qualified personnel only.

(de) Lebensgefahr durch elektrischen Strom!

Arbeiten bzw. Montage an diesem Produkt dürfen nur von Elektrofachkräften und elektrotechnisch unterwiesenen Personen ausgeführt werden.

(fr) Tension électrique dangereuse !

L'installation de l'appareil, ainsi que tous les travaux effectués sur celui-ci, doivent être réalisés par un électricien qualifié ou par un personnel spécialement formé.

(es) ¡Corriente eléctrica! ¡Peligro de muerte!

La instalación del dispositivo, así como todos los trabajos en él, deben ser realizados por un electricista calificado o por personal especialmente capacitado.

(it) Tensione elettrica: Pericolo di morte!

L'installazione e il lavoro sul dispositivo devono essere effettuati da un elettricista qualificato o da personale specializzato.

(zh) 触电危险!

設備的安裝，以及所有工作，必須由合格的電工或經過專門培訓的人員完成。

(ru) Электрический ток! Опасно для жизни!

Установка и эксплуатация устройства должны выполняться квалифицированным электриком или специально обученным персоналом.

(nl) Levensgevaar door elektrische stroom!

Installatie van het apparaat en alle werkzaamheden eraan, mogen uitsluitend door een gekwalificeerd elektricien of speciaal opgeleid vakpersoneel worden uitgevoerd.

(da) Livsfare på grund af elektrisk strøm!

Arbejde i forbindelse med installation, opstart og vedligehold må kun udføres af kvalificeret personale.

(el) Προσοχή, κίνδυνος ηλεκτροπληξίας!

Η εγκατάσταση, εκκίνηση και συντήρηση θα πρέπει να πραγματοποιείται μόνο από εξειδικευμένο προσωπικό.

(pt) Perigo de vida devido a corrente eléctrica!

A instalação do dispositivo, bem como todos os trabalhos devem ser realizados por um electricista qualificado ou por pessoal especialmente formado.

(sv) Livsfara genom elektrisk ström!

Installation, idrifttagande och underhållsarbete får endast utföras av behörig personal.

(fi) Hengenvaarallinen jännite!

Laitteen asennus ja käyttö ainoastaan sähköasentajan tai siihen perehdytetyn henkilön toimesta.

(cs) Nebezpečí úrazu elektrickým proudem!

Instalace zařízení a veškeré práce na něm musí být provedeny kvalifikovaným elektrikářem nebo speciálně vyškoleným personálem.

(et) Eluhtlik! Elektrilöögiht!

Paigaldus-, kasutus- ja hooldustööd peab läbi viima ainult kvalifitseeritud personal.

(hu) Életveszély az elektromos áram révén!

Az eszköz felszerelését, valamint az ehhez kapcsolódó összes munkát szakképzett villanyszerelővel vagy szakképzett személyzetnek kell elvégeznie.

(lv) Elektriskā strāva apdraud dzīvību!

Uzstādīšana, nodošana ekspluatācijā un apkopes darbi jāveic tikai kvalificētam personālam.

(lt) Pavojus gyvybei dėl elektros srovės!

Jrengimo, paleidimo ir techninės priežiūros darbus turi atlikti tik kvalifikuotas personalas.

(pl) Porażenie prądem elektrycznym stanowi zagrożenie dla życia!

Instalacja urządzenia, jak również prace nad nim, muszą być wykonywane przez wykwalifikowanego elektryka lub specjalnie wyszkolony personel.

(sl) Življenjska nevarnost zaradi električnega toka!

Dela montaže, zagona in vzdrževanja morajo izvajati samo usposobljeno osebeje.

(sk) Nebezpečnost ohrozenia života elektrickým prúdom!

Inštalácia prístroja, ako aj všetky práce na ňom musia byť vykonané kvalifikovaným elektrotechnikom alebo špeciálne vyškoleným personálom.

(bg) Опасност за живота от електрически ток!

Инсталирането на устройството, както и всяка работа по него, трябва да бъде извършвано от квалифициран електротехник или от специално обучен персонал.

(ro) Atenție! Pericol electric!

Montajul și lucrul cu acest aparat trebuie făcute numai de un electrician calificat sau de personal tehnic specializat.

(hr) Opasnost po život uslijed električne struje!

Radove ugradnje, puštanja u pogon i održavanja mora vršiti samo kvalificirano osoblje.

(tr) Elektrik akımı! Hayati tehlike!

Bu ürünün çalıştırılması veya kurulumu sadece elektroteknik eğitimleri almış olan ehliyetli elektrikçiler ve kişiler tarafından yapılmalıdır.

(sr) Električna struja! Opasnost po život!

Arbeiten bzw. Montage und diessem Produkt darf od Elektrofachkräften und elektrotechnischen unterwiesenen Personen ausgeführt werden.

(no) Elektrisk strøm! Livsfare!

Installasjon av enheten, samt arbeid på den, skal kun utføres av kvalifisert personell, eller av de som er spesielt opplært til dette arbeidet.

(uk) Электричний струм! Небезпечно для життя!

Встановлення пристрою, так само, як і робота з ним, повинні виконуватись кваліфікованим електриком або персоналом, що пройшов спеціальну підготовку.

(ar) تيار الكهربائي! خطر موت! التثبيت والتكليف و أعمال الصيانة يجب أن تقام فقط من طرف الموظفين المؤهلين

NZM-XSWD-704

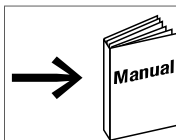
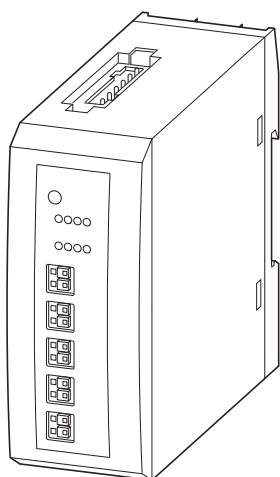

MN05006001Z... (AWB2723-1613...)
MN05006002Z... (AWB2723-1617...)

en **Mounting**
 de **Montage**
 fr **Montage**
 es **Montaje**
 it **Montaggio**
 zh **安装**
 ru **Монтаж**
 nl **Montering**
 da **Montering**
 el **Τοποθέτηση**

pt **Montagem**
 sv **Montering**
 fi **Asennus**
 cs **Montáž**
 et **Paigaldamine**
 hu **Felszerelés**
 lv **Montāža**
 lt **Montavimas**
 pl **Montaż**
 sl **Montaža**

sk **Montáž**
 bg **Монтаж**
 ro **Montarea**
 hr **Montaža**
 tr **Montaj**
 sr **Монтажа**
 no **Montering**
 uk **Монтаж**
 ar **التجميع**

1

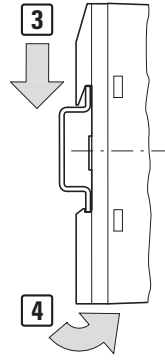
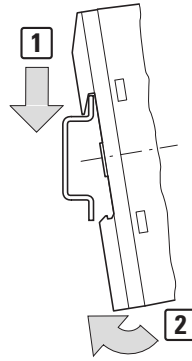

2

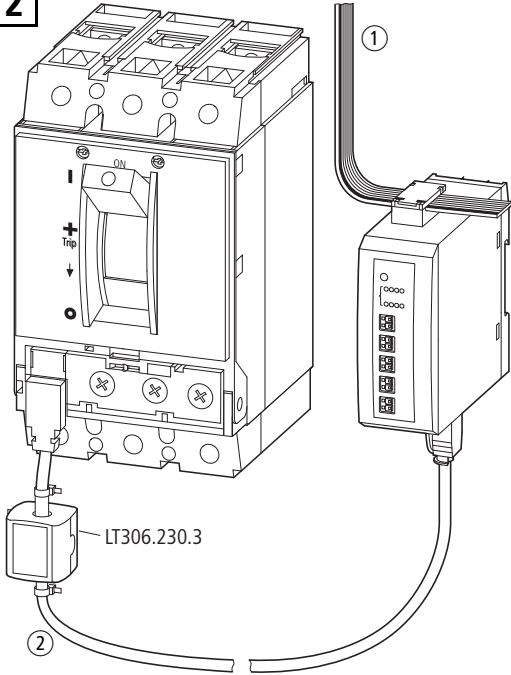

- 1
- en SmartWire-DT connection
 - de SmartWire-DT-Anschluss
 - fr Raccordement SmartWire-DT
 - es Conexión SmartWire-DT
 - it Collegamento SmartWire-DT
 - zh SmartWire-DT 接口
 - ru Подключение SmartWire-DT
 - nl SmartWire-DT aansluiting
 - da SmartWire-DT-tilslutning
 - el Σύνδεση SmartWire-DT
 - pt Ligação SmartWire-DT
 - sv SmartWire-DT anslutning
 - fi SmartWire-DT-liitäntä
 - cs Připojení SmartWire-DT
 - et SmartWire-DT-ühendus
 - hu SmartWire-DT csatlakoztatás
 - lv SmartWire-DT pieslēgums
 - lt SmartWire-DT jungtis
 - pl Złącze SmartWire-DT
 - sl Priključek SmartWire-DT
 - sk SmartWire-DT konektor
 - bg Система за свързване SmartWire-DT
 - ro Conexiune SmartWire-DT
 - hr Priključak SmartWire-DT
 - tr SmartWire-DT bağlantısı
 - sr SmartWire-DT veza
 - no SmartWire-DT-tilkobling
 - uk З'єднання SmartWire-DT
 - ar SmartWire-DT وصلة

- 2
- en Data cable NZM with NZM-XSWD-704
 - de Datenleitung NZM mit NZM-XSWD-704
 - fr Câble de données NZM avec NZM-XSWD-704
 - es Cable de datos NZM con NZM-XSWD-704
 - it Cavo dati NZM con NZM-XSWD-704
 - zh 带 NZM-XSWD-704 的 NZM 数据电缆
 - ru Кабель передачи данных NZM с NZM-XSWD-704
 - nl Datakabel NZM met NZM-XSWD-704
 - da Dataforbindelse NZM med NZM-XSWD-704
 - el Αγωγός δεδομένων NZM με NZM-XSWD-704
 - pt Cabo de dados NZM com NZM-XSWD-704
 - sv Dataledning NZM med NZM-XSWD-704
 - fi NZM-tietolinja NZM-XSWD-704:n kanssa
 - cs Datové vedení NZM s NZM-XSWD-704
 - et Andmekaabel NZM koos NZM-XSWD-704
 - hu NZM adatvezeték NZM-XSWD-704 kapcsolóval
 - lv Datu kabelis NZM ar NZM-XSWD-704
 - lt Duomenų perdavimo linija NZM su NZM-XSWD-704
 - pl Kabel danych NZM z NZM-XSWD-704
 - sl Podatkovni vodnik NZM z NZM-XSWD-704
 - sk Dátové vedenie NZM s NZM-XSWD-704
 - bg Шина за данни NZM с NZM-XSWD-704
 - ro Cablu de date NZM cu NZM-XSWD-704
 - hr Podatkovni kabel NZM s NZM-XSWD-704
 - tr NZM-XSWD-704 ile NZM veri kablosu
 - sr Kabl za podatke NZM sa NZM-XSWD-704
 - no Datakabel NZM med NZM-XSWD-704
 - uk Кабель даних NZM із NZM-XSWD-704
 - ar NZM-XSWD-704 مع NZM سلك البيانات

Z 01/21 1L05006005Z

en **Connections**
 de **Anschlüsse**
 fr **Connexions**
 es **Conexiones**
 it **Collegamenti**

zh **接口**
 ru **Соединения**
 nl **Aansluitingen**
 da **Tilslutninger**
 el **Συνδέσεις**



pt **Conexões**
 sv **Anslutningar**
 fi **Liitännät**
 cs **Přívody**
 et **Liitmikud**

hu **Csatlakozók**
 lv **Pieslēgumi**
 lt **Jungtys**
 pl **Przyłącza**
 sl **Priključki**

sk **Konektory**
 bg **Връзки**
 ro **Conexiuni**
 hr **Priključci**
 tr **Bağlantılar**

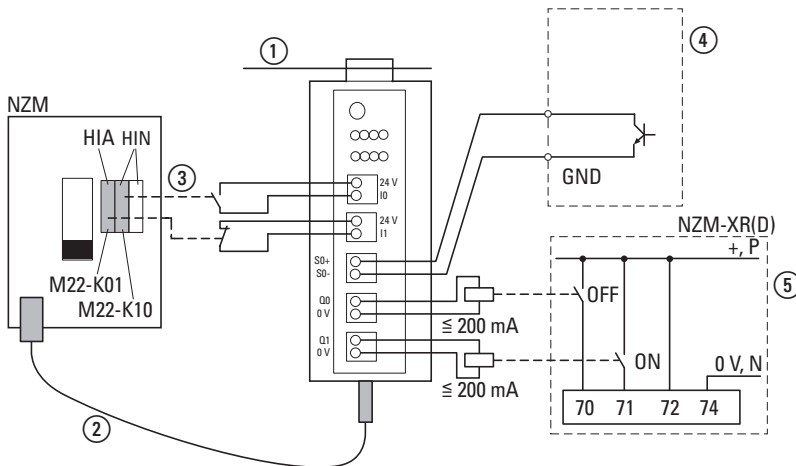
sr **Priključci**
 no **Tilkoblinger**
 uk **Підключення**
 ar **التوصيلات**

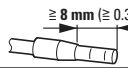

	mm ²
	0.25 - 1.5
	0.2 - 1.5
	AWG 24 - 16

③	<p>(en) Auxiliary contacts in NZM (de) Hilfsschalter in NZM (fr) Contacts auxiliaires en NZM (es) Contactos auxiliares en NZM (it) Contattori ausiliari in NZM (zh) NZM 中的辅助开关 (ru) Вспомогательные контакты в NZM (nl) Hulpschakten in NZM (da) Hjælpekontakt i NZM (el) Βοηθητικός διακόπτης στο NZM (pt) Contacto auxiliar em NZM (sv) Hjälpbrytare i NZM (fi) Apukytkin NZM:ssä (cs) Pomocné kontakty v NZM (et) NZM lisalüliti (hu) NZM segédkapcsolóval kombinálva (lv) Palīgslēdzis NZM (lt) Pagalbinis jungiklis, esantis NZM (pl) Łącznik pomocniczy w NZM (sl) Pomozno stikalo v NZM (sk) Pomocný spínač v NZM (bg) Помощен прекъсвач в NZM (ro) Contacte auxiliare în NZM (hr) Pomocni kontakti u NZM (tr) NZM'deki yardımcı kontaklar (sr) Pomocni kontakti u NZM (no) Hjælpekontakter i NZM (uk) Допоміжні контакти в NZM (ar) وصلة المساعدة في NZM</p>	④	<p>(en) XMC energy metering device (external) (de) Energieerfassungsgerät XMC (extern) (fr) Appareil de mesure d'énergie XMC (externe) (es) Aparato para captación de energía XMC (externo) (it) Apparecchio di rilevamento dell'energia XMC (esterno) (zh) XMC 能量测量设备 (外部) (ru) Прибор учета энергопотребления XMC (внешн.) (nl) Energieregistratieapparaat XMC (extern) (da) Energiregistreringsapparat XMC (eksternt) (el) ΕΣσκευή ανίχνευσης ενέργειας XMC (εξωτερική) (pt) Aparelho de captação de energia XMC (extern) (sv) Energiregistreringsapparat XMC (extern) (fi) Energiankeruulaite XMC (ulkoinen) (cs) Terminál sběru dat o energii XMC (externí) (et) Energiatarve mõõtmisseade XMC (väline) (hu) XMC energiafogyasztást rögzítő készülék (külső) (lv) Energijas akumulēšanas ierīce XMC (ārēja) (lt) Energijos apskaitos prietaisas XMC (išorinis) (pl) Urządzenie do rejestracji energii XMC (zewnątrzne) (sl) Naprava za zajemanje energije XMC (eksterno) (sk) Zariadenie na zber údajov o spotrebe energie XMC (externé) (bg) Регистриращо устройство за енергията XMC (външно) (ro) Aparat pentru măsurarea consumului de energie electrică XMC (extern) (hr) Uređaj za mjerenje energije XMC (vanjski) (tr) XMC enerjii ölçüm cihazı (harici) (sr) XMC uređaj za merenje energije (spoljni) (no) Måler for XMC-energi (utvendig) (uk) Електролічильник XMC (зовнішній) (ar) جهاز قياس الطاقة XMC (خارجي)</p>	⑤	<p>(en) Remote operator (de) Fernantrieb (fr) Télécommande (es) Accionamiento a distancia (it) Modulo di comando a distanza (zh) 远程驱动 (ru) Дистанционный привод (nl) Afstandsbediening (da) Fjernrev (el) Τηλεχειριζόμενος μηχανισμός κίνησης (pt) Operador remoto (sv) Fjärrkontroll (fi) Kaukokäyttö (cs) Dálkový pohon (et) Kaugjuhtimine (hu) Távműködtető (lv) Tālvadība (lt) Nuotolinio valdymo prietaisas (pl) Napęd zdalny (sl) Daljinski pogon (sk) DIALKOVÝ POHON (bg) Дистанционно задвижване (ro) Telecomandă (hr) Udaljeni operater (tr) Motor mekanizması (sr) Udaljeni operater (no) Ekstern operatør (uk) Дистанційний оператор (ar) المشغل عن بعد</p>
---	--	---	---	---	--

2105006005Z

