

**BATTERY OPERATED HYDRAULIC NUT SPLITTING TOOL
CASSE-ECROUS HYDRAULIQUE SUR BATTERIE
HYDRAULISCHER AKKU-MUTTERNSPRENGER
HERRAMIENTA HIDRÁULICA TRONZATUERCAS A BATERÍA
UTENSILE OLEODINAMICO TRANCIADADI A BATTERIA**

**B-TD270 B-TD270A B-TD270E B-TD270T
B-TD410T B-TD410TA B-TD410TE B-TD410T-T**

CE



ENGLISH	OPERATION AND MAINTENANCE MANUAL.....	5
FRANÇAIS	NOTICE D'UTILISATION ET ENTRETIEN.....	10
DEUTSCH	BEDIENUNGSANLEITUNG.....	15
ESPAÑOL	MANUAL DE USO Y MANTENIMIENTO.....	20
ITALIANO	MANUALE D'USO E MANUTENZIONE.....	25

FIG. / BILD 1

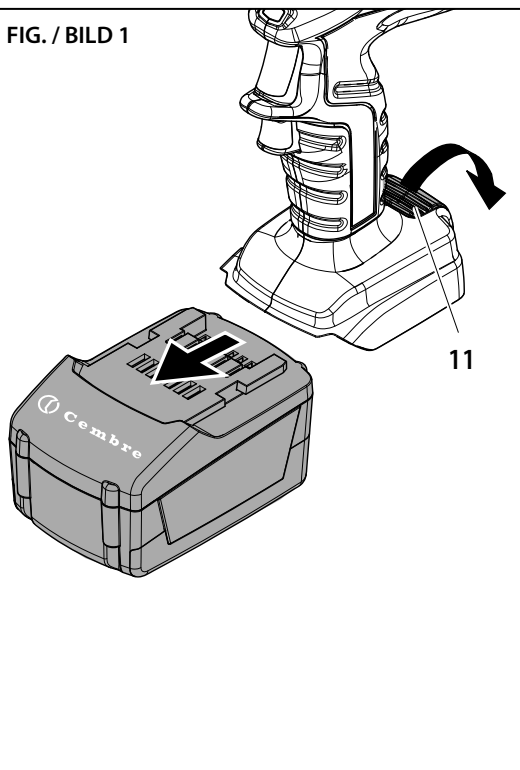
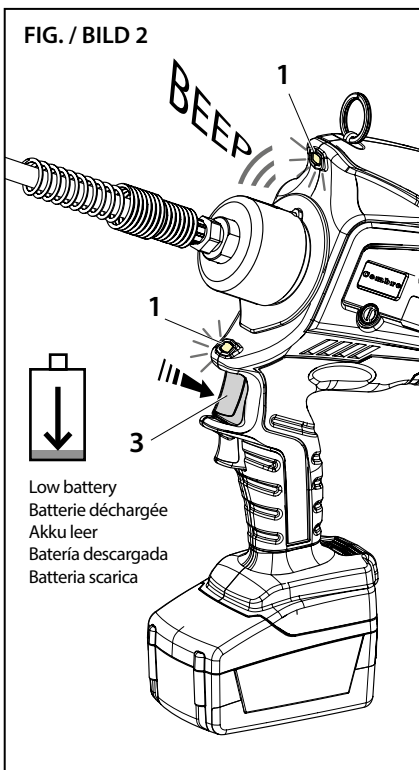

FIG. / BILD 2



Low battery
 Batterie déchargée
 Akku leer
 Bateria descargada
 Batteria scarica

FIG. / BILD 3

B-TD270

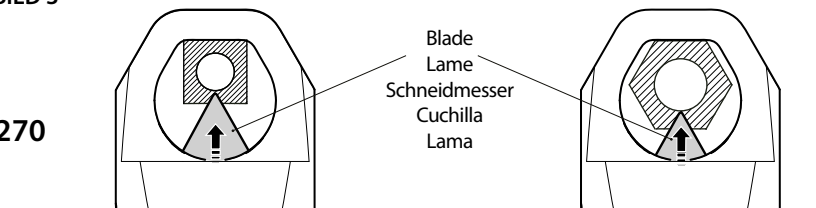

Blade
 Lame
 Schneidmesser
 Cuchilla
 Lama

B-TD410T

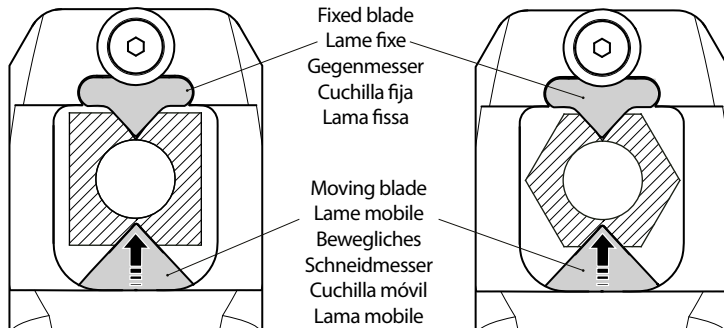

Fixed blade
 Lame fixe
 Gegenmesser
 Cuchilla fija
 Lama fissa

Moving blade
 Lame mobile
 Bewegliches
 Schneidmesser
 Cuchilla móvil
 Lama mobile





FIG. / BILD 4





1	LED WORKLIGHT / ECLAIRAGE PAR LED / LED-BELEUCHTUNG / LUCES LED / ILLUMINAZIONE LED
2	FLEXIBLE HOSE / FLEXIBLE / HOCHDRUCKSCHLAUCH / MANGUERA FLEXIBLE / TUBO FLESSIBILE
3	OPERATING BUTTON / GÂCHETTE DE COMMANDE / STARTKNOPF / BOTÓN DE ACCIONAMIENTO / PULSANTE DI AZIONAMENTO
4	PRESSURE RELEASE BUTTON / GÂCHETTE DE DECOMPRESSION / DRUCKABLAßKNOPF / BOTÓN DE DESBLOQUEO PRESIÓN / PULSANTE DI RILASCIO
5	FIXED BLADE / LAME FIXE / GEGENMESSER / CUCHILLA FIJA / LAMA FISSA (B-TD410T)
6	HEAD / TÊTE / KOPF / CABEZA / TESTA
7	MOVING BLADE / LAME MOBILE / BEWEGLICHES MESSER / CUCHILLA MÓVIL / LAMA MOBILE
8	BATTERY / BATTERIE / AKKU / BATERÍA / BATTERIA
9	BATTERY CHARGE INDICATOR / INDICATEUR DE CHARGE / AKKUANZEIGE / INDICADOR DE CARGA BATERIA / INDICATORE AUTONOMIA BATTERIA
10	BATTERY CHECK BUTTON / BOUTON POUR CONTRÔLE DE LA BATTERIE / TASTE FÜR AKKUÜBERPRÜFUNG / BOTÓN DE CONTROL BATERÍA / PULSANTE DI VERIFICA BATTERIA
11	BATTERY RELEASE / DEBLOCAGE BATTERIE / AKKU ENTRIEGELUNG / DESBLOQUEO BATERÍA / SBLOCCO BATTERIA
12	RING FOR SHOULDER STRAP / ANNEAU POUR BANDOULIERE / TRAGERIEMENRING / ANILLO PARA CORREA / ANELLO AGGANCIAMENTO TRACCOLLA

WARNING SYMBOLS - SYMBOLES D'AVERTISSEMENT - WARNSYMBOL - SÍMBOLOS DE ADVERTENCIA - SIMBOLI DI AVVERTENZA

Tool - Outil - Werkzeug - Herramienta - Utensile

	<ul style="list-style-type: none"> - Before using the tool, carefully read the instructions in this manual. - Avant d'utiliser cet outil, lire attentivement les instructions de cette notice. - Vor Inbetriebnahme unbedingt die Bedienungsanleitung durchlesen. - Antes de utilizar la herramienta, leer atentamente las instrucciones en este manual. - Prima di utilizzare l'utensile, leggere attentamente le istruzioni riportate in questo manuale.
	<ul style="list-style-type: none"> - When operating the tool, keep hands away from the danger zone. - Au cours de l'utilisation, tenir les mains éloignées de la zone de danger. - Während der Arbeit nicht mit den Händen in den Gefahrenbereich gelangen. - Durante su utilización, mantenga las manos fuera de la zona de peligro. - Durante l'utilizzo, mantenere le mani fuori dalla zona di pericolo.
 	<ul style="list-style-type: none"> - Always wear safety glasses and gloves when operating this tool. - Porter toujours les lunettes de protection et les gants de travail. - Das Werkzeug immer mit Schutzbrille und Handschuhen betätigen. - Trabajar siempre con las gafas y guantes de seguridad. - Operare sempre con occhiali di protezione e guanti da lavoro.
	<ul style="list-style-type: none"> - User information (Directives 2002/95/EC and 2002/96/EC), see page 30. - Information pour les utilisateurs (Directives 2002/95/CE et 2002/96/CE) voir page 30. - Information für den Benutzer (Richtlinien 2002/95/EG und 2002/96/EG) siehe Seite 30. - Informe para los usuarios (Directivas 2002/95/CE y 2002/96/CE) vease página 30. - Informazione agli utenti (Direttive 2002/95/CE e 2002/96/CE) vedere pagina 30.

Battery - Batterie - Akku - Batería - Batteria

	<ul style="list-style-type: none"> - Never throw batteries into fire or water. - Ne jamais jeter les batteries dans le feu ou dans l'eau. - Werfen Sie Akkus nicht ins Feuer oder Wasser. - Nunca tire las baterías al fuego o al agua - Mai gettare le batterie nel fuoco o in acqua.
	<ul style="list-style-type: none"> - Always recycle the batteries. - Toujours recycler toujours les batteries. - Verbrauchte Akkus stets dem Recycling zuführen. - Reutilizar siempre las baterías. - Riciclare sempre le batterie.
	<ul style="list-style-type: none"> - Do not discard batteries into domestic refuse or waste disposal. - Ne pas jeter de batteries dans une poubelle ou autre lieu non prévu à cet effet. - Verbrauchte Akkus nicht der allgemeinen Abfallentsorgung zuführen. - No tirar las baterías al cubo de basura o lugar parecido. - Non buttate le batterie fuori uso nei cestini della spazzatura o luoghi simili.

1. GENERAL CHARACTERISTICS

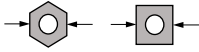
		B-TD270	B-TD410T
Application range		suitable for splitting hexagonal and square nuts having width across flat from 16 to 27 mm (5/8" to 1-1/16")	suitable for splitting hexagonal and square nuts having width across flat from 27 to 41 mm (1-1/16" to 1-5/8")
Developed force	kN (US sh. ton)	100 (11.2)	230 (25.8)
Operating pressure	bar (psi)	700 (10,000)	700 (10,000)
Weight with battery	kg (lbs)	5,5 (12.1)	8,8 (19.4)
Motor	V DC	18	
Operating temperature	°C (°F)	-15 bis +50 (+5 bis +122)	
Recommended oil		AGIP ARNICA 32 or equivalents	
Operating speed		twin speed operation and automatic switching from a rapid advancing speed of the ram to a slower, more powerful speed	
Safety		maximum pressure valve	
Rechargeable battery	type	CB1840L Li-Ion	
	V / Ah (Wh)	18 / 4.0 (72)	
Weight	kg (lbs)	0,66 (1.45)	
Acoustic noise ⁽¹⁾	dB	L _{pA} 73 (A)	L _{pCPeak} 94,5 (C) L _{WA} 79 (A)
Vibration ⁽²⁾	m/s ²	0.575 max.	

⁽¹⁾ Directive 2006/42/EC, annexe 1, point 1.7.4.2 letter u)

L_{pA} = weighted continuous acoustic pressure level equivalent.

L_{pCPeak} = maximum value of the weighted acoustic displacement pressure at the work place.

L_{WA} = acoustic power level emitted by the machine.

⁽²⁾ (Directive 2006/42/EC, annexe 1, point 2.2.1.1)

Weighted root mean square in frequency of the acceleration the upper limbs are exposed to for each biodynamic reference axis. Tests carried out in compliance with the indications contained in EN ISO 5349-1/2 and UNI EN 28662-1 Standards, and under operating conditions much more severe than those normally found.

		B-TD270 B-TD410T	B-TD270E B-TD410TE	B-TD270T B-TD410T-T	B-TD270A B-TD410TA
Battery charger ASC30-36	type	EU 27044000	UK 27045000	AUS/NZ 27047000	USA/CAN 27046000
Input	V / Hz (W)	220 - 240 / 50 - 60 (85)			115 / 60 (85)

**WARNING**

- ▶ **Do not use the tool for purposes other than those intended by Cembre.**
The operator should concentrate on the work being performed and be careful to maintain balanced working position.
Work in a clean, uncluttered area. Keep persons away from immediate work area.
- ▶ **Inspect the blades before each use. Do not use damaged blades.**
Damaged blades can break and cause injury or damage to the tool.
- ▶ **Before each use, verify the integrity of the tool; replace any worn, possibly damaged or missing parts with original Cembre spares.**
- ▶ **Wear eye protection. Metal chips can fly from blades when cutting.**
- ▶ **The tool is unsuitable for continuous use and should be allowed to cool down following uninterrupted, successive cutting operations; for instance, having exhausted a fully charged battery in one session, delay battery replacement for a few minutes.**
- ▶ **Protect the tool from rain and moisture. Water will damage the tool and battery. Electro-hydraulic tools should not be operated in pouring rain.**

2. INSTRUCTIONS FOR USE

The part reference includes the following:

- ▶ Hydraulic battery tool.
- ▶ Li-Ion rechargeable battery (2 pcs).
- ▶ Battery charger (model depends on the tool version).
- ▶ Shoulder strap.
- ▶ Canvas bag 030.
- ▶ Allen keys to replace the blades.
- ▶ USB cable (Ref. to § 5).

2.1) Preparation

When out of the trolley, the tool can be easily carried using either the handle or the shoulder strap attached to ring (12) (Ref. to Fig. 4).



Before starting any work, check the battery charge (Ref. to § 2.6) and recharge if necessary, following the instructions in the battery charger user manual.

To replace the battery, remove it by pressing the release button (11) (Ref. to Fig. 1), then insert the new battery, sliding it into the guides until it locks.

2.2) Positioning

Position the head on the nut:



*Incorrect positioning can cause blade and head damage.
Never use the head for slackening or tightening nuts.*

2.3) Splitting

- ▶ Press operating button (3) to activate the blade and split the nut (Ref. to Fig. 3).
- ▶ Release the operating button when the split in the nut is visible and retract the blade (see § 2.4).
- ▶ The nut is now completely split and can be easily removed.

2.4) Blade retraction

- ▶ By operating the pressure release button (4), the ram will retract and open the blade.

2.5) LED Worklights

Whilst the tool is in operation, its two high luminosity LED Worklights may be directed at the work area for illumination, and switch off automatically at the end of the cycle.

2.6) Battery status

The battery is equipped with LED indicators that indicate the remaining battery life at any time by pressing the adjacent button (10):

- 4 LEDs illuminated: fully charged
- 2 LEDs illuminated: 50 % capacity
- 1 LED flashing: minimum charge, replace the battery.

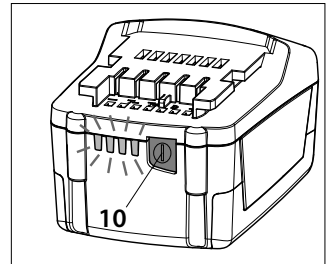

i *Worklights (1) illuminated combined with an alarm audible when the operating button (3) is pressed (Ref. to Fig. 2), indicate that the battery voltage has dropped below a minimum safety threshold; under these conditions the tool will not start, and it is necessary to recharge or replace the battery. The approximate time to fully recharge a battery is about 80 minutes.*

i *Following each working cycle, and after the extraction of the battery from the tool, an integrated battery cut-off device will operate after 70 s approx. Then the LED nearest to button (10) will flash 5 times each 14 s approx. The battery will be reactivated when it is reintroduced into the tool and the operating button is pressed.*

2.7) Using the battery charger

Carefully follow the instructions in the battery charger user manual.

3. MAINTENANCE

The tool is robust and requires very little daily maintenance.

Compliance with the following points, should help to maintain its optimum performance:

3.1) Thorough cleaning

Dust, sand and dirt are a danger for any hydraulic device.

Avoid putting the head on muddy or dusty ground. Any dirt particles may score the ram and create oil leaks.

Every day, after use, the head must be cleaned with a clean cloth, taking care to remove any residual particles, especially around the moving parts.

Do not use hydrocarbons to clean the rubber parts.

3.2) Storage case

When not in use, the tool should be stored and transported in its canvas bag, to prevent damage.

Canvas bag: **type 030**; Size 497x266x455 mm (19.6x10.5x17.9 in.). Weight 1,4 kg (3.1 lbs).



3.3) Flexible hose

Operate the tool with the hose uncoiled. **Do not bend, twist, kink, knot or squash the hose.**

Before operation, check the hose for any sign of damage.

When storing the tool in the trolley, coil the hose in large loops.

3.4) Routine maintenance

When the tool reaches the predetermined number of hours worked, it will signal that routine maintenance is recommended.



The tool will continue to work however 15 sec. after use an alarm comprising 3 beeps combined with illumination of the worklights will signal that its return to Cembre for overhaul is recommended (see § 6).

4. BLADE REPLACEMENT



When changing blades, the battery must first be removed from the tool. Incorrect blade positioning can damage the tool.

The blade may become worn or damaged through prolonged or improper use.

Replace the damaged blade as follows:

4.1) Moving blade

- ▶ Make sure that the ram is completely retracted. If this is not the case follow the instructions described in § 2.4.
- ▶ With Allen keys provided, remove security grub screw (14) and slacken grub screw (13) until the blade is free.
- ▶ Remove the old blade from the head.
- ▶ Fully insert the new blade (7). **Ensure that the short side of the blade is positioned at the front of the head** as illustrated in Figure.
- ▶ Fully tighten grub screw (13) and fit the security grub screw (14).

4.2) Fixed blade (B-TD410T)

- ▶ With 4 mm Allen key, remove screw (16) until the blade is free to be removed.
- ▶ Fully insert the new blade (5) and secure with the fixing screw (16) and washer (15).

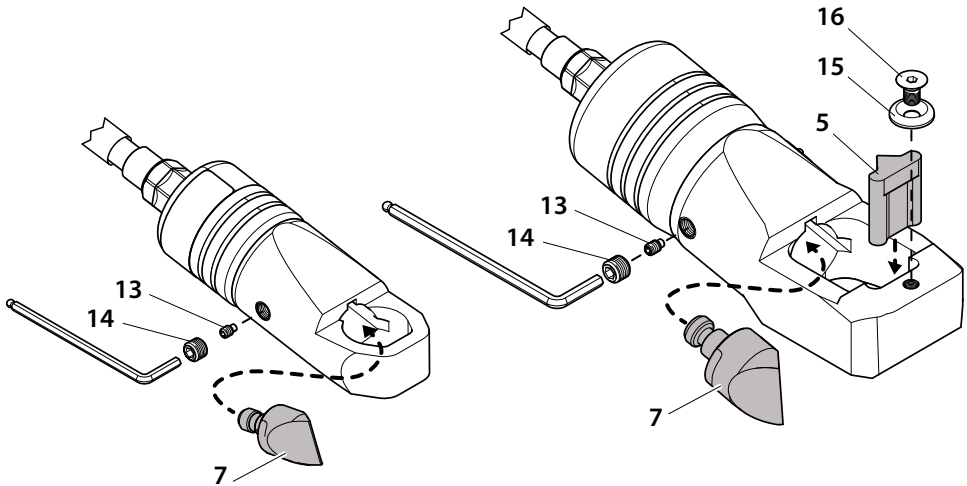

5. CONNECTION TO COMPUTER

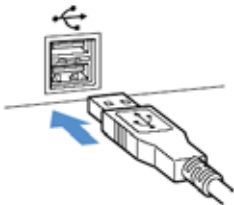

The memory card integrated in the tool records operating data from 200.000 cycles for transfer via the USB cable supplied.

To view and manage this data, go to www.cembre.com and register in the dedicated area, then download the free **Cembre** software **CEM_SWBT01**. Keeping the Firmware of the tool updated, via free of charge download from here, will optimise the tool's performance.

1. CARACTERISTIQUES GENERALES

		B-TD270	B-TD410T
Domaine d'application		conçue pour casser les écrous hexagonaux et carrés avec clé de 16 à 27 mm (5/8" à 1-1/16")	conçue pour casser les écrous hexagonaux et carrés avec clé de 27 à 41 mm (1-1/16" à 1-5/8")
Force développée	kN (US sh. ton)	100 (11.2)	230 (25.8)
Pression de travail	bar (psi)	700 (10,000)	700 (10,000)
Poids avec batterie	kg (lbs)	5,5 (12.1)	8,8 (19.4)
Moteur	V DC	18	
Température de fonctionnement	°C (°F)	-15 bis +50 (+5 bis +122)	
Huile recommandée		AGIP ARNICA 32 o equivalenti	
Avance rapide		l'outil passe automatiquement de la vitesse rapide à la vitesse lente de coupe	
Sécurité		valve de surpression	
Batterie rechargeable	type	CB1840L Li-Ion	
	V / Ah (Wh)	18 / 4.0 (72)	
Poids	kg (lbs)	0,66 (1.45)	
Bruit aérien sonore ⁽¹⁾	dB	L _{pA} 73 (A)	L _{pCPeak} 94,5 (C) L _{WA} 79 (A)
Vibrations ⁽²⁾	m/s ²	0.575 max.	

⁽¹⁾ (Directive 2006/42/CE, annexe 1, point 1.7.4.2, lettre u)

L_{pA} = niveau de pression sonore continue équivalente pondérée A sur le poste de travail.

L_{pCPeak} = valeur de pression sonore instantanée pondérée C sur le poste de travail.

L_{WA} = niveau de puissance acoustique dégagée par la machine.

⁽²⁾ (Directive 2006/42/CE, annexe 1, point 2.2.1.1)

Valeur quadratique moyenne pondérée en fréquence de l'accélération à laquelle sont exposés les membres supérieurs pour chaque axe biodynamique de référence. Relevés réalisés suivant les indications des Normes EN ISO 5349-1/2 et UNI EN 28662-1, dans des conditions de service largement représentatives des conditions d'emploi normales.

		B-TD270 B-TD410T	B-TD270E B-TD410TE	B-TD270T B-TD410T-T	B-TD270A B-TD410TA
Chargeur de batterie	type	EU 27044000	UK 27045000	AUS/NZ 27047000	USA/CAN 27046000
ASC30-36		220 - 240 / 50 - 60 (85)			115 / 60 (85)
Alimentation	V / Hz (W)	220 - 240 / 50 - 60 (85)			115 / 60 (85)



AVERTISSEMENT

- ▶ *Ne pas utiliser cet outil à des fins différentes que celles prévues par le constructeur. Restez bien attentif tout au long du travail, ne soyez pas distrait, ne perdez pas l'équilibre pendant l'utilisation.*
Travailler dans un espace propre et ordonné. Eloigner les personnes de la zone de travail.
- ▶ *Contrôler les lames avant chaque utilisation. Ne pas utiliser l'outil avec une lame endommagée. Les lames endommagées peuvent abîmer l'outil.*
- ▶ *Remplacer les pièces usagées et éventuellement endommagées ou manquantes avec des pièces de rechange originales **Cembre**.*
- ▶ *Toujours porter une visière de protection pendant les opérations de coupe, car de petits éclats de métal peuvent être propulsés.*
- ▶ *L'outil n'est pas conçu pour une utilisation en continu; après avoir effectué une quantité de coupes consécutives à partir d'une batterie complètement chargée, au moment du remplacement de la batterie, nous suggérons d'observer une période d'arrêt pour permettre le refroidissement de l'outil.*
- ▶ *Protéger l'outil de la pluie et de l'humidité. L'eau pourrait endommager l'outil et la batterie, les outils hydro-électriques ne devraient pas être utilisés sous la pluie.*

2. INSTRUCTIONS D'UTILISATION

L'ensemble comprend:

- ▶ Coupe-câble hydraulique.
- ▶ Batterie rechargeable Li-Ion (2 pcs).
- ▶ Chargeur de batterie (différent en fonction de la version de l'outil).
- ▶ Bandoulière.
- ▶ Sacoche 030.
- ▶ Clés Allen pour retirer les lames.
- ▶ Câble USB (Voir § 5).

2.1) Mise en service

L'outil peut être transporté facilement grâce à sa poignée et à la bandoulière accrochée par l'anneau (12) (Réf a Fig. 4).



Avant de commencer toute opération, contrôler l'état de charge de la batterie (voir § 2.6) et, si nécessaire, la recharger en suivant les instructions contenues dans le manuel d'utilisation du chargeur de batteries.

Pour remplacer la batterie, la retirer en appuyant sur le mécanisme de déblocage (11) (Réf. a Fig. 1) puis introduire la nouvelle batterie en la faisant coulisser sur les guides jusqu'au blocage complet.

2.2) Positionnement

Placer la tête sur l'écrou à casser.



**Un positionnement incorrect peut endommager les lames et la tête.
Ne jamais utiliser la tête pour desserrer ou serrer des écrous.**

2.3) Casse

- ▶ Appuyer sur la gâchette de commande (3), la lame se met en mouvement pour s'approcher de l'écrou et procéder à la casse de l'écrou (voir Fig. 3).
- ▶ Interrompre l'action de pompage lorsque l'on observe que la face de l'écrou est cassée, puis rentrer le piston voir § 2.4.
- ▶ L'écrou est ainsi complètement coupé, on pourra facilement l'enlever.

2.4) Réouverture des lames

- ▶ En appuyant à fond sur la gâchette de déblocage (4), on provoque le retour du piston et par conséquent l'ouverture de la lame.

2.5) Led

Lors de l'actionnement de l'outil, la zone de travail est éclairée au moyen de deux LED haute luminosité qui s'éteignent automatiquement à la fin du cycle.

2.6) Autonomie de la batterie

La batterie est équipée d'indicateurs à LED qui permettent de contrôler, à tout moment, son autonomie résiduelle en appuyant sur le bouton (10):

4 led allumées: autonomie maximale

2 led allumées: autonomie à 50 %

1 led clignotante: autonomie minimale, remplacer la batterie.

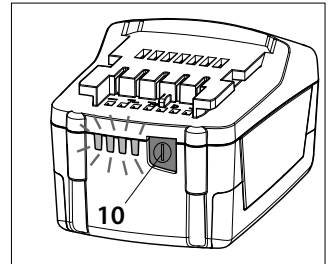

i *L'éclairage des deux Led (1) associé à l'avertisseur sonore lorsqu'on appuie sur la gâchette de commande (3) (Réf. a Fig. 2) indique que la batterie est déchargée et que sa tension est descendue au-dessous du seuil minimal de sécurité; dans cette situation, l'outil ne démarre pas, il est donc nécessaire de recharger ou de remplacer la batterie.*

À titre indicatif, le délai de recharge complète de la batterie correspond à environ 80 min.

i *A la fin de chaque cycle de travail comme à l'extraction de la batterie de l'outil, un dispositif électronique arrête automatiquement la batterie après environ 70 s.*

Pour confirmer cette opération, la led la plus proche du bouton (10) clignotera 5 fois en 14s (approximativement). La batterie est réactivée dès sa réintroduction dans l'outil, ou en appuyant sur la gâchette de commande.

2.7) Utilisation du chargeur de batterie

Suivre attentivement les instructions indiquées sur le manuel.

3. ENTRETIEN

L'outil est robuste et ne nécessite aucune préoccupation ou attention particulière. Les recommandations qui suivent sont néanmoins souhaitables pour assurer une longévité optimum:

3.1) Nettoyage élémentaire

Veiller à protéger la tête de la poussière, du sable et de la boue qui sont un danger à tout système hydraulique. Eviter de poser la tête sur terrain boueux ou poussiéreux.

D'éventuels dépôts solides peuvent en effet causer l'éraflure du cylindre et une possible fuite d'huile. Chaque jour après utilisation, la tête doit être nettoyée à l'aide d'un chiffon propre, tout particulièrement aux endroits des pièces mobiles. Ne jamais utiliser d'hydrocarbures pour le nettoyage des parties en caoutchouc.

3.2) Rangement

Au repos, pour protéger l'outil des coups accidentels et de la poussière. Cette sacoche (**type 030**) a comme dimensions 497x266x455 mm (19.6x10.5x17.9 in.) et un poids de 1,4 kg (3.1 lbs).



3.3) Flexible

Ne jamais plier brusquement le flexible, le tordre ou le piétiner.

Le ranger dans le trolley en prenant soin à ce que le rayon de courbure soit le plus large possible.

3.4) Entretien de routine

Atteint le nombre prédéterminé d'heures de travail, l'outil va signaler la nécessité d'effectuer l'entretien de routine.



Après 15 secondes de l'exécution du dernier cycle, la nécessité de procéder à l'entretien de routine est signalée par allumages intermittents répétés trois fois des LED associé à l'avertisseur sonore. L'outil continue par ailleurs à travailler normalement; mais il est recommandé de le renvoyer à Cembre pour une révision complète (voir § 6).

4. CHANGEMENT DES LAMES



Le changement des lames doit être effectué avec l'outil dépourvu de batterie. Une lame positionnée de façon incorrecte est susceptible de s'endommager.

Il peut arriver que la lame s'abîme à la suite d'un emploi prolongé ou incorrect.

L'opération qui consiste à remplacer la lame endommagée par une lame neuve est simple à réaliser:

4.1) lame mobile

- ▶ S'assurer que le piston soit complètement rétracté; si ce n'est pas le cas, suivre les instructions décrites au § 2.4.
- ▶ A l'aide des clés allen fournies, enlever la vis sans tête (14) et desserrer la vis sans tête (13) jusqu'à ce que la lame soit libérée.
- ▶ Extraire de la tête la lame à remplacer.
- ▶ Introduire à fond la lame neuve (7) **en ayant soin de l'orienter à la verticale avec le côté court tourné vers le haut** comme le montre la Figure.
- ▶ Serrer à fond la vis sans tête (13) et remonter la vis sans tête (14).

4.2) lame fixe (B-TD410T)

- ▶ A l'aide de la clé Allen de 4 mm fournie, enlever la vis (16) de façon à libérer la lame.
- ▶ Mettre en place la nouvelle lame (5) et la bloquer en serrant à fond la vis (16) avec la rondelle (15).

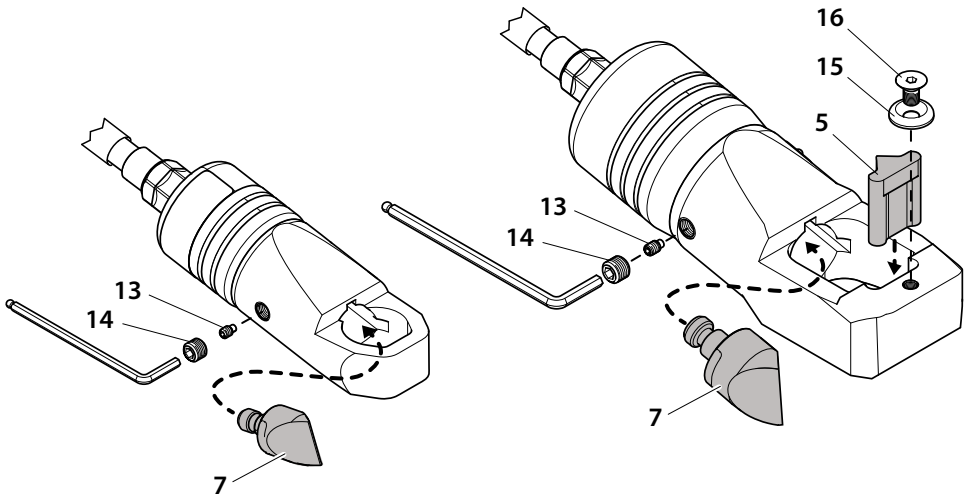

5. CONNEXION À L'ORDINATEUR

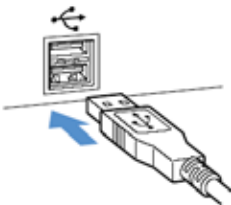

Le fichier de mémoire intégrée dans l'outil permet d'enregistrer les paramètres relatifs aux cycles effectués (200.000 événements) et de pouvoir les transférer vers un ordinateur par l'intermédiaire du câble USB fourni. Pour visualiser et gérer les données mémorisées, le logiciel **Cembre CEM_SWBT01** est disponible gratuitement après enregistrement dans le domaine réservé du site www.cembre.com. Dans ce domaine réservé, il sera alors possible de trouver les mises à jour éventuelles des firmwares permettant à vos propres outils une meilleure efficacité et d'améliorer leurs performances.

1. ALLGEMEINE EIGENSCHAFTEN

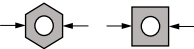
		B-TD270	B-TD410T	
Anwendungsbereich		geeignet für das Schneiden von Sechskant- und Vierkantmuttern mit Schlüsselweite von 16 bis 27 mm (5/8" bis 1-1/16")	geeignet für das Schneiden von Sechskant- und Vierkantmuttern mit Schlüsselweite von 27 bis 41 mm (1-1/16" bis 1-5/8")	
Kraft	kN (US sh. ton)	100 (11.2)	230 (25.8)	
Arbeitsdruck	bar (psi)	700 (10,000)	700 (10,000)	
Gewicht inkl. Akku	kg (lbs)	5,5 (12.1)	8,8 (19.4)	
Motor	V DC	18		
Betriebstemperatur:	°C (°F)	-15 bis +50 (+5 bis +122)		
Empfohlenes Öl:		AGIP ARNICA 32 oder ähnliches		
Kolbenvorschub:		Das Werkzeug ist mit einer Doppelkolbenhydraulik ausgerüstet. Beim Beginn des Arbeitsvorganges wird automatisch auf den langsameren Arbeitshub umgeschaltet		
Sicherheit:		Überdruckventil		
Wiederaufladbarer Akku	Typ	CB1840L Li-Ion		
	V / Ah (Wh)	18 / 4.0 (72)		
Gewicht	kg (lbs)	0,66 (1.45)		
Lärmschutzbestimmung ⁽¹⁾	dB	L_{pA} 73 (A)	L_{pCPeak} 94,5 (C)	L_{WA} 79 (A)
Vibrationen ⁽²⁾	m/s ²	0.575 max.		

DEUTSCH

⁽¹⁾ Richtlinie 2006/42/EG, Anhang 1, Nummer 1.7.4.2, Buchstabe u)

L_{pA} = konstanter Lärmpegel entsprechend Gewichtung A am Arbeitsplatz.

L_{pCPeak} = höchster Lärmpegel entsprechend Gewichtung C am Arbeitsplatz.

L_{WA} = Lärmbelastung des Geräts.

⁽²⁾ Richtlinie 2006/42/EG, Anhang 1, Nummer 2.2.1.1)

Der Wert bezieht sich auf Messungen, entsprechend der Normen EN ISO 5349-1/2 und UNI EN 28662-1 unter repräsentativen Bedingungen, bei dem der durchschnittliche Messwert an den oberen Teilen den Wert nicht überschritt.

		B-TD270 B-TD410T	B-TD270E B-TD410TE	B-TD270T B-TD410T-T	B-TD270A B-TD410TA
Akkuladegerät ASC30-36	Typ	EU 27044000	UK 27045000	AUS/NZ 27047000	USA/CAN 27046000
Eingangsspannung	V / Hz (W)	220 - 240 / 50 - 60 (85)			115 / 60 (85)



HINWEISE

- ▶ *Verwenden Sie das Akkuwerkzeug ausschließlich für den vom Hersteller vorgesehenen Anwendungszweck.
Arbeiten Sie konzentriert und lassen Sie sich während des Einsatzes nicht ablenken. Nehmen Sie zur Arbeit eine sichere und standfeste Arbeitsposition ein!
Halten Sie den Arbeitsbereich immer sauber. Weitere Personen vom Arbeitsbereich fernhalten.*
- ▶ *Überprüfen Sie die Schneidmesser vor jedem Gebrauch. Verwenden Sie nie ein Werkzeug mit beschädigten Schneidmessern. Defekte Schneidmesser könnten das Werkzeug stark beschädigen.*
- ▶ *Vor jeder Benutzung die Unversehrtheit des Kopfes überprüfen. Verschleißteile, beschädigte oder fehlende Teile durch Originalersatzteile von **Cembre** ersetzen.*
- ▶ *Tragen Sie immer eine Schutzbrille, da sich während des Schneidevorganges Metallsplitter lösen könnten.*
- ▶ *Die Akkuwerkzeuge sind nicht für einen Dauereinsatz geeignet. Wenn ein voll geladener Akku durch hintereinander ausgeführte Schnitte getauscht werden muss, empfehlen wir vor dem Akkuwechsel, das Werkzeug eine angemessene Zeit abkühlen zu lassen.*
- ▶ *Das Werkzeug vor Regen und Feuchtigkeit schützen. Wasser könnte das Werkzeug und den Akku beschädigen. Elektrohydraulische Werkzeuge sollten nicht im Regen eingesetzt werden.*

2. BEDIENUNGSHINWEISE

Zum Lieferumfang gehören folgende Teile:

- ▶ Hydraulisches Akku-Schneidwerkzeug.
- ▶ 2 Stück wiederaufladbare Li-Ion Akkus.
- ▶ Ladegerät (entsprechend der Länderkonfiguration).
- ▶ Trageriemen.
- ▶ Segeltuchtasche 030.
- ▶ Inbusschlüssel, um die Messer zu ersetzen.
- ▶ USB-Kabel (siehe Punkt 5).

2.1) Vorbereitung

Das Werkzeug kann bequem am Griff oder mit dem Trageriemen, der am Ring (Bild 4 T.12) befestigt ist, transportiert werden.



*Überprüfen Sie vor jedem Arbeitsvorgang den Ladezustand der Akkus (siehe Pkt. 2.6).
Laden Sie bei Bedarf die Akkus entsprechend den Anweisungen des Akkuladegerätes in der Bedienungsanleitung auf.*

Drücken Sie für den Austausch des Akkus auf die Entriegelung (11) (siehe Bild 1) und führen Sie den neuen Akku bis zum Einrasten ein.

2.2) Positionierung

Den Kopf auf der zu schneidenden Mutter positionieren.



Eine Fehlpositionierung könnte das Schneidmesser und den Kopf beschädigen. Verwenden Sie den Kopf des Mutternsprengers nie zum Lösen oder Anziehen der Muttern.

2.3) Schneidvorgang

- ▶ Betätigen Sie den Startknopf (3) um das Schneidmesser der Mutter zu nähern und den Schneidvorgang durchzuführen (siehe Bild 3).
- ▶ Beenden Sie den Schneidvorgang wenn die Teilung der Mutter sichtbar ist. Drücken Sie den Druckablassknopf um das Messer zurückzufahren (siehe **Punkt 2.4**).
- ▶ Die auf diese Weise vollständig geteilte Mutter kann nun leicht entfernt werden, ohne das Gewinde der Schraube zu beschädigen.

2.4) Zurückfahren des Schneidmessers

- ▶ Drücken Sie den Druckablassknopf (4), der sich unterhalb des Startknopfes (3) befindet um das Schneidmesser zurückzufahren.

2.5) LED

Während der Betätigung des Werkzeuges wird der Schneidbereich von zwei LED-Leuchten mit hoher Helligkeit ausgeleuchtet, die sich am Zyklusende automatisch abschalten.

2.6) Akkuladung

Der Akku ist mit LED-Anzeigen ausgestattet, der jederzeit über die verbleibende Akkuladung Auskunft gibt, indem man auf die Taste (10) drückt:

4 LED eingeschaltet: Maximale Ladung

2 LED eingeschaltet: Ladung zu 50 %

1 LED blinkend: Minimale Ladung, Akku austauschen bzw. aufladen.

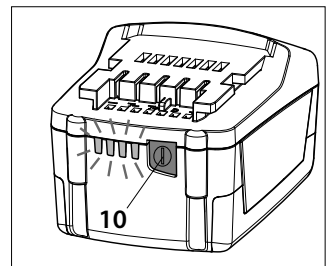

i *Ist der Akku nicht mehr ausreichend geladen, signalisieren die LED Leuchten (1) beim Betätigen des Startknopfes (3), zusammen mit einem akustischen Signal (siehe Bild 2), das Erreichen des Mindestsicherheitsniveaus. Unter diesen Bedingungen, kann das Werkzeug nicht in Betrieb genommen werden. Laden Sie den Akku auf, oder tauschen Sie ihn aus. Ein vollständiger Ladevorgang eines leeren Akkus dauert etwa 80 Minuten.*

i *Nach jedem Arbeitszyklus, wie auch nach Entfernen des Akkus aus dem Werkzeug, chaltet dieses durch die eingebaute Elektronik nach ca. 70s automatisch ab. Als Bestätigung des Vorganges wird die LED-Anzeige bei der Taste (10) 5-mal hintereinander, innerhalb von ca. 14s, blinken. Der Akku wird wieder aktiviert, durch Einführen in das Werkzeug und Betätigen des Startknopfes.*

2.7) Verwendung des Ladegerätes

Die in der Bedienungsanleitung aufgeführten Hinweise sind zu beachten.

3. WARTUNG

Das Werkzeug ist robust und benötigt keine spezielle Pflege.

Zur Erhaltung der Garantieansprüche beachten Sie folgende Hinweise:

3.1) Pflege

Es ist zu beachten, dass Staub, Sand und Schmutz eine Gefahr für jedes hydraulische System darstellen. Vermeiden Sie, das Werkzeug mit dem Kopf nach unten, in schlammigen oder staubigen Boden zu legen. Anhaftungen auf dem Zylinder können Undichtigkeiten am Ölsystem verursachen. Nach jedem täglichen Gebrauch sollte das Werkzeug mit einem sauberen Tuch von Schmutz und Staub gereinigt werden, insbesondere die beweglichen Teile.

Verwenden Sie keine Kohlenwasserstoffe (z.B. Teilereiniger, Bremsenreiniger) zum Reinigen der Gummiteile.

3.2) Lagerung

Wenn das Werkzeug nicht benötigt wird, sollte es in seiner Segeltuchtasche gelagert werden und ist somit gegen Beschädigungen durch Stoss und Staub geschützt.

Die Segeltuchtasche (Typ 030) hat die Abmasse 497x266x455 mm (19.6x10.5x17.9 in.) und ein Gewicht von 1,4 kg (3.1 lbs).



3.3) Hydraulikschlauch

Der Hydraulikschlauch darf während des Arbeitsvorganges nicht geknickt oder gedrückt werden. Bei Lagerung des Werkzeuges, muss der Schlauch mit dem höchstmöglichen Radius in den Trolley gelegt werden.

3.4) Wartung

Sobald die vorgegebene Anzahl der maximalen Arbeitsstunden erreicht sind, signalisiert das Werkzeug die damit fällige Wartung.



15 Sekunden nach Ausführung des letzten Zyklus, wird eine bevorstehende Wartung, dreimal hintereinander durch ein unterbrechendes Aufblinken der LED's, zusammen mit einem akustischen Warnsignal angekündigt.

Das Werkzeug wird weiterhin normal arbeiten. Es wird das Einsenden des Werkzeuges an Cembre empfohlen, für eine komplette Überholung (siehe Pkt. 6).

4. SCHNEIDMESSER WECHSELN



Der Wechsel der Schneidmesser muss mit ausgebautem Akku erfolgen. Wird das Schneidmesser falsch positioniert, kann es beschädigt werden.

Es kann vorkommen, daß das Messer bei längerem bzw. unsachgemäßem Gebrauch beschädigt wird. Der Austausch des beschädigten Messers durch ein neues Messer ist einfach:

4.1) Bewegliches Schneidmesser

- ▶ Der Kolben muß vollständig zurückgefahren sein. Ist dies nicht der Fall, sind die Anweisungen von **Punkt 2.4** zu befolgen.
- ▶ Die Gewindestift (14) mit dem Inbusschlüssel entfernen. Anschließend die Gewindestift (13) mit dem Inbusschlüssel lösen, bis das Messer gelöst ist.
- ▶ Das zu ersetzende Messer aus dem Kopf herausziehen.
- ▶ Das neue Schneidmesser (7) in die Führung einsetzen, **wobei man sich vergewissern muss, dass das kurze Ende des Messers nach oben ausgerichtet ist** (siehe Bild). Die Gewindestift (13) gut anziehen und die Sicherheitsgewindestift (14) erneut montieren.

4.2) Gegenmesser (B-TD410T)

- ▶ Die Schraube (16) mit einem 4 mm Inbusschlüssel entfernen, um das Messer auszubauen.
- ▶ Das neue Gegenmesser (5) einbauen und mit der Schraube (16) mit Unterlegscheibe (15) befestigen (die Schraube gut anziehen).

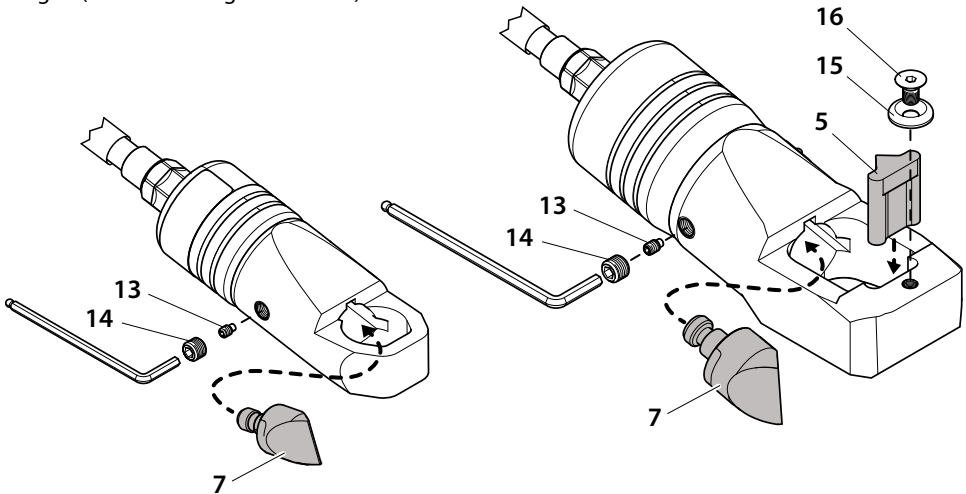

5. ANSCHLUSS AN EINEN COMPUTER

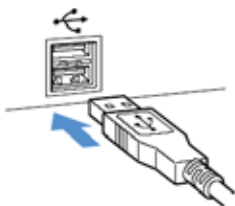

Die im Werkzeug integrierte Speicherkarte ermöglicht die Parameter der durchgeführten Zyklen (200.000 Zyklen) zu speichern und mit dem mitgelieferten USB-Kabel auf einen Computer zu übertragen. Um die Daten vom Werkzeug zu übertragen und zu verwalten, müssen Sie unter www.cembre.com die **Cembre** Software **CEM_SWBT01** nach einer Registrierung downloaden.

Hier finden Sie auch Firmware Updates für die Platine des Werkzeuges, um eine bestmögliche Leistung und Effizienz des Werkzeuges zu ermöglichen.

1. CARACTERÍSTICAS GENERALES

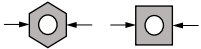
		B-TD270	B-TD410T
Campo de aplicación		idónea para tronzar tuercas hexagonales y cuadradas con llave de 16 hasta 27 mm (5/8" hasta 1-1/16")	idónea para tronzar tuercas hexagonales y cuadradas con llave de 27 hasta 41 mm (1-1/16" hasta 1-5/8")
Fuerza desarrollada	kN (US sh. ton)	100 (11.2)	230 (25.8)
Presión de trabajo	bar (psi)	700 (10,000)	700 (10,000)
Peso con batería	kg (lbs)	5,5 (12.1)	8,8 (19.4)
Motor	V DC	18	
Temp. de funcionamiento	°C (°F)	-15 bis +50 (+5 bis +122)	
Aceite recomendado		AGIP ARNICA 32 o equivalenti	
Velocidad de avance		son dos: una rápida y otra más lenta de trabajo El paso de una a otra velocidad es automático	
Seguridad		válvula de sobrepresión	
Batería recargable	tipo	CB1840L Li-Ion	
	V / Ah (Wh)	18 / 4.0 (72)	
Peso	kg (lbs)	0,66 (1.45)	
Ruido aéreo ⁽¹⁾	dB	L _{pA} 73 (A)	L _{pCPeak} 94,5 (C) L _{WA} 79 (A)
Vibraciones ⁽²⁾	m/s ²	0.575 max.	

⁽¹⁾ Directiva Europea 2006/42/CE, anexo 1, punto 1.7.4.2, letra u)

L_{pA} = nivel de presión acústica continua equivalente ponderado A en el puesto de trabajo.

L_{pCPeak} = valor máximo de la presión acústica instantánea ponderada C en el puesto de trabajo.

L_{WA} = nivel de potencia acústica emitida por la máquina.

⁽²⁾ Directiva Europea 2006/42/CE, anexo 1, punto 2.2.1.1)

Valor cuadrático medio ponderado en frecuencia, de la aceleración a la que están expuestos los miembros superiores para cada eje biodinámico de referencia. Medidas realizadas según las indicaciones de las Normas ENISO 5349-1/2 y UNI EN 28662-1, en condiciones de utilización ampliamente representativas respecto a las que se encuentran normalmente.

		B-TD270 B-TD410T	B-TD270E B-TD410TE	B-TD270T B-TD410T-T	B-TD270A B-TD410TA
Cargador de batería	tipo	EU 27044000	UK 27045000	AUS/NZ 27047000	USA/CAN 27046000
Alimentación	V / Hz (W)	220 - 240 / 50 - 60 (85)			115 / 60 (85)



ADVERTENCIAS

- ▶ *No utilice la herramienta para fines diferentes de los previstos por el fabricante. Prestar atención en el trabajo, no distraerse y no perder el equilibrio durante la utilización. Operar en área de trabajo limpia y despejada. Mantener alejadas las personas del área de trabajo.*
- ▶ *Inspeccionar las cuchillas antes de utilizar la herramienta. No utilizar la herramienta con las cuchillas dañadas. Las cuchillas dañadas pueden causar la rotura de la herramienta.*
- ▶ *Sustituir las partes desgastadas, dañadas o ausentes con piezas de recambio originales **Cembre**.*
- ▶ *Operar siempre con las gafas de trabajo; durante las operaciones de corte pueden originarse esquirlas metálicas.*
- ▶ *La herramienta no está preparada para un empleo continuo; una vez ejecutado el número de operaciones máximo permitido por una batería, a la hora de cambiarla, aconsejamos un oportuno período de pausa para permitir el enfriamiento de la herramienta.*
- ▶ *Proteger la herramienta de la lluvia y la humedad. El agua podría dañar la herramienta y la batería. Las herramientas electrohidráulicas no deberían funcionar bajo la lluvia o debajo del agua.*

2. INSTRUCCIONES DE USO

La referencia identifica el conjunto formado por:

- ▶ Herramienta hidráulica de corte.
- ▶ Batería recargable Li-Ion (2 uds).
- ▶ Cargador de batería (diferente según el modelo de la herramienta).
- ▶ Correa de transporte.
- ▶ Bolsa de tela 030.
- ▶ Llaves Allen para reemplazar las cuchillas.
- ▶ Cable USB (Ref. al § 5).

2.1) Preparación

La herramienta puede ser transportada fácilmente por medio del asa o la correa de transporte fijada al anillo (12) (Ref. a Fig. 4).



Antes de iniciar cualquier trabajo, compruebe el estado de carga de las baterías (Ref. al § 2.6). Si es necesario, recárguelas siguiendo las instrucciones del manual de uso del cargador.

Para sustituir la batería, retírela pulsando el desbloqueo (11) (Ref. a Fig. 1) y luego inserte la nueva batería deslizándola por las guías hasta su tope.

2.2) Colocación

Situar la cabeza encima de la tuerca que se quiere cortar.



**Una colocación incorrecta de la cabeza podría dañar la cuchilla.
No utilizar nunca la cabeza para aflojar o para apretar tuercas.**

2.3) Corte

- ▶ Al pulsar el botón (3) de accionamiento, se arranca el movimiento de la cuchilla de acercamiento a la tuerca y se hace el corte (véase Fig. 3).
- ▶ Interrumpir la acción de bombeo cuando se observe que la cara de la tuerca está rota y volver a retraer el pistón (véase § 2.4).
- ▶ La tuerca está así completamente partida y se podrá quitar fácilmente sin estropear la rosca del tornillo.

2.4) Reapertura de las cuchillas

- ▶ Para volver a obtener el retorno del pistón, pulsar el botón de desbloqueo (4), se obtendrá el consiguiente retorno de la cuchilla.

2.5) Led

Durante el accionamiento de la herramienta, la zona de trabajo está iluminada por dos led de alta luminosidad que se apagan automáticamente al final del ciclo.

2.6) Autonomía de la batería

La batería está provista de indicadores de led que permiten saber la autonomía restante en cualquier momento pulsando el botón (10):

4 led encendidos: autonomía máxima

2 led encendidos: autonomía al 50 %

1 led parpadeante: autonomía mínima, reemplazar la batería.

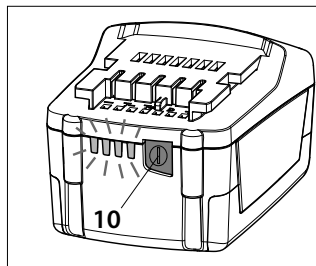

i *La iluminación de los dos Led (1) asociada a una señal acústica cuando se presiona el botón de accionamiento (3) indica que la batería está descargada (Ref. a Fig. 2) y que su tensión está por debajo de un punto mínimo de seguridad; en estas condiciones la herramienta no se inicia, proceda a la recarga o a la sustitución de la batería. El tiempo aproximado para recargar completamente una batería descargada es de 80 min.*

i *Después de cada ciclo de trabajo, así como después de la extracción de la batería de la herramienta, un dispositivo electrónico permite el apagado automático de la batería después de 70 s, aprox. y el LED más cercano del botón (10) parpadeará 5 veces consecutivas a intervalos de 14 s, aprox. La batería se reactivará con su reinserción en la herramienta y pulsando el botón de accionamiento.*

2.7) Utilización del cargador de batería

Seguir atentamente las instrucciones detalladas en el manual correspondiente.

3. MANTENIMIENTO

Esta herramienta es robusta y no requiere cuidados especiales.

Para obtener un funcionamiento correcto, bastará tener algunas precauciones sencillas:

3.1) Limpieza adecuada

Tenga presente que el polvo, la arena y la suciedad en general, representan un peligro para toda herramienta hidráulica. Evitar apoyar la cabeza directamente sobre terreno mojado y polvoriento. Eventuales depósitos sólidos pueden provocar el estriado del cilindro con con la consiguiente pérdida de aceite. Tras cada día de uso, se debe limpiar la cabeza con un trapo limpio, teniendo cuidado de eliminar la suciedad depositada, especialmente junto a las partes móviles.

No use hidrocarburos para la limpieza de las partes de caucho.

3.2) Almacenamiento

Para proteger la herramienta de golpes accidentales y del polvo cuando no se va a utilizar, es conveniente guardarla cerrada en su bolsa de tela.

Esta bolsa (**mod. 030**) de dimensiones 497x266x455 mm (19.6x10.5x17.9 in.) y peso 1,4 kg (3.1 lbs).



3.3) Manguera flexible

No doblar nunca bruscamente la manguera flexible, no torcerla ni pisarla.

Guardarla en su trolley teniendo cuidado de mantener el radio de curvatura más amplio posible.

3.4) Mantenimiento ordinario

Alcanzado el número predeterminado de horas de trabajo, la herramienta señalará la necesidad de realizar el mantenimiento ordinario.



Después de 15 seg. de la ejecución del último ciclo, la necesidad de hacer el mantenimiento ordinario se señala con la iluminación intermitente repetida tres veces de los LED y por un aviso acústico al mismo tiempo.

*La herramienta continuará trabajando normalmente, se recomienda enviar a **Cembre** para una revisión completa (ver § 6).*

4. CAMBIO DE LAS CUCHILLAS



*El cambio de las cuchillas debe ser efectuado con la herramienta sin batería.
La cuchilla puede estropearse a causa de una colocación errónea.*

Puede suceder que la cabeza se estropee tras un uso prolongado o impropio.

La operación de cambio de la cuchilla estropeada por una nueva es sencilla:

4.1) Cuchilla móvil

- ▶ Comprobar que el pistón esté completamente retraído; de no ser así, seguir las instrucciones del punto 2.4.
- ▶ Con las llaves Allen suministradas, quitar el tornillo (14) y aflojar el tornillo (13) hasta soltar la cuchilla.
- ▶ Extraer de la cabeza la cuchilla estropeada.
- ▶ Insertar a fondo la cuchilla nueva (7) **teniendo cuidado de orientarla en la posición vertical con el lado corto mirando hacia arriba**, según se muestra en la Figura.
- ▶ Apretar a fondo el tornillo (13) y volver a montar el tornillo de seguridad (14).

4.2) Cuchilla fija (B-TD410T)

- ▶ Con la llave Allen de 4 mm, quitar el tornillo (16) de manera que se suelte la cuchilla.
- ▶ Colocar la nueva cuchilla (5) y sujetarla enroscando a fondo el tornillo (16) con la arandela (15).

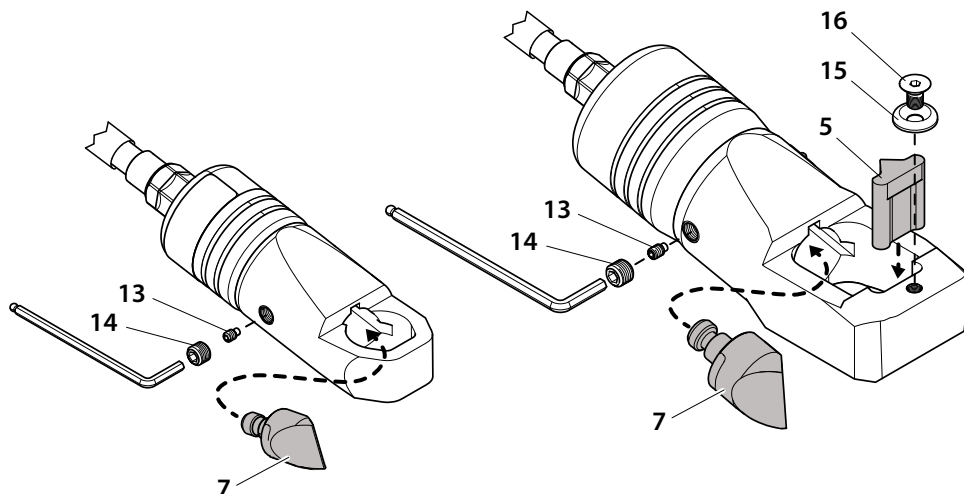

5. CONEXIÓN AL ORDENADOR

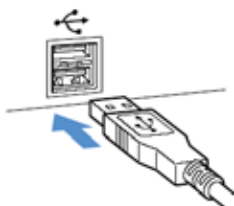

La tarjeta de memoria de la herramienta permite grabar los parámetros de los ciclos realizados (hasta 200.000 eventos) y mediante el cable USB suministrado, pasarlos a un ordenador. Para visualizar y gestionar los datos en la tarjeta es necesario utilizar el software **Cembre CEM_SWBT01**, que se encuentra de forma gratuita en la área reservada de la página web www.cembre.com, después la inscripción. En la misma área se pueden encontrar también las actualizaciones del firmware de la tarjeta electrónica, para garantizar el mejor rendimiento de la herramienta obteniendo la máxima eficiencia.

1. CARATTERISTICHE GENERALI

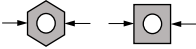
		B-TD270	B-TD410T	
Campo di applicazione		adatto a tranciare dadi esagonali e quadrati con chiave da 16 a 27 mm (5/8" a 1-1/16")	adatto a tranciare dadi esagonali e quadrati con chiave da 27 a 41 mm (1-1/16" a 1-5/8")	
				
Forza sviluppata	kN (US sh. ton)	100 (11.2)	230 (25.8)	
Pressione di esercizio	bar (psi)	700 (10,000)	700 (10,000)	
Peso con batteria	kg (lbs)	5,5 (12.1)	8,8 (19.4)	
Motore	V DC	18		
Temperatura di utilizzo	°C (°F)	-15 bis +50 (+5 bis +122)		
Olio consigliato		AGIP ARNICA 32 o equivalenti		
Velocità di avanzamento		sono due, una rapida ed una più lenta di lavoro La commutazione da una all'altra é automatica		
Sicurezza		valvola di massima pressione		
Batteria ricaricabile	tipo	CB1840L Li-Ion		
	V / Ah (Wh)	18 / 4.0 (72)		
Peso	kg (lbs)	0,66 (1.45)		
Rumore aereo ⁽¹⁾	dB	L _{pA} 73 (A)	L _{pCPeak} 94,5 (C)	L _{WA} 79 (A)
Vibrazioni ⁽²⁾	m/s ²	0.575 max.		

⁽¹⁾ Direttiva Europea 2006/42/CE, allegato 1, punto 1.7.4.2, lettera u)

L_{pA} = livello di pressione acustica continuo equivalente ponderato A nel posto di lavoro.

L_{pCPeak} = valore massimo della pressione acustica istantanea ponderata C nel posto di lavoro.

L_{WA} = livello di potenza acustica emessa dalla macchina.

⁽²⁾ Direttiva Europea 2006/42/CE, allegato 1, punto 2.2.1.1.

Valore quadratico medio ponderato, in frequenza, dell'accelerazione cui sono esposte le membra superiori, per ciascuno degli assi biodinamici di riferimento derivante da rilievi condotti secondo le indicazioni delle Norme EN ISO 5349-1/2 e UNI EN 28662-1, in condizioni di utilizzo ampiamente rappresentative rispetto a quelle normalmente riscontrabili.

		B-TD270 B-TD410T	B-TD270E B-TD410TE	B-TD270T B-TD410T-T	B-TD270A B-TD410TA
Caricabatteria ASC30-36	tipo	EU 27044000	UK 27045000	AUS/NZ 27047000	USA/CAN 27046000
Alimentazione	V / Hz (W)	220 - 240 / 50 - 60 (85)			115 / 60 (85)



AVVERTENZE

- ▶ *Non impiegare l'utensile per scopi diversi da quelli previsti dal costruttore. Prestare attenzione al lavoro, non distrarsi e non sbilanciarsi durante l'utilizzo. Lavorare in area pulita e sgombra. Tenere lontane le persone dall'area di lavoro.*
- ▶ *Prima di ogni utilizzo ispezionare le lame. Non usare l'utensile con le lame danneggiate. Lame danneggiate possono causare la rottura dell'utensile.*
- ▶ *Sostituire le parti usurate, eventualmente danneggiate o mancanti con parti di ricambio originali **Cembre**.*
- ▶ *Indossare sempre una visiera protettiva, durante le operazioni di taglio possono prodursi schegge metalliche.*
- ▶ *L'utensile non è adatto ad un utilizzo continuo; dopo aver eseguito il numero di operazioni consecutive consentite da una batteria completamente carica, in occasione del cambio batteria consigliamo un opportuno periodo di pausa per permettere il raffreddamento dell'utensile.*
- ▶ *Proteggere l'utensile dalla pioggia e dall'umidità, l'acqua potrebbe danneggiare l'utensile e la batteria. Gli utensili elettro-oleodinamici non dovrebbero essere usati sotto la pioggia.*

2. ISTRUZIONI PER L'USO

La fornitura comprende:

- ▶ Utensile oleodinamico.
- ▶ Batteria ricaricabile Li-Ion (2 pz).
- ▶ Caricabatterie (differente in base alla versione dell'utensile).
- ▶ Tracolla.
- ▶ Sacca di tela 030.
- ▶ Chiavi a brugola per la sostituzione delle lame.
- ▶ Cavo USB (Rif. al § 5).

2.1) Preparazione

L'utensile può essere trasportato agevolmente tramite l'impugnatura o la tracolla fissata all'anello (12) (Rif. a Fig. 4).



Prima di iniziare qualsiasi lavoro, verificare lo stato di carica delle batterie (Rif. al § 2.6) se necessario ricaricarle seguendo le istruzioni riportate nel manuale d'uso del caricabatterie.

Per sostituire la batteria sfilarla premendo lo sblocco (11) (Rif. a Fig. 1), quindi inserire la nuova facendola scorrere nelle guide, fino al suo blocco.

2.2) Posizionamento

Posizionare la testa sul dado.



Posizionamenti non corretti della testa possono causare il danneggiamento delle lame. Non utilizzare mai la testa per allentare o serrare dadi.

2.3) Tranciatura

- ▶ Agendo sul pulsante di azionamento (3) inizia il movimento della lama mobile, l'accostamento al dado e la successiva tranciatura (rif. a Fig. 3).
- ▶ Interrompere l'azione di pompaggio quando si avverte la rottura del dado; riaprire la lama (vedi § 2.4).
- ▶ Il dado così completamente spezzato, potrà essere facilmente asportato.

2.4) Riapertura della lama

- ▶ Premere a fondo il pulsante di rilascio (4) per ottenere il ritorno del pistone e la conseguente apertura della lama.

2.5) Led

Durante l'azionamento dell'utensile, la zona di lavoro è illuminata da due led ad alta luminosità che si spengono automaticamente a fine ciclo.

2.6) Autonomia della batteria

La batteria è provvista di indicatori a led che consentono di conoscerne l'autonomia residua in qualsiasi momento, premendo il pulsante (10):

4 led accesi: massima autonomia

2 led accesi: autonomia al 50 %

1 led lampeggiante: minima autonomia, sostituire la batteria.

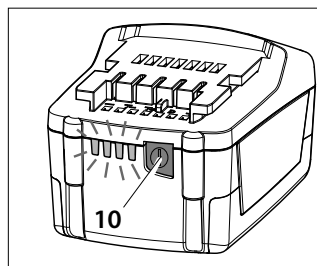

i *Alla pressione del pulsante di azionamento (3), l'accensione dei 2 led (1) unitamente ad un segnale acustico, indicano che la batteria è scarica (Rif. a Fig. 2), la sua tensione è scesa sotto una soglia minima di sicurezza; in queste condizioni l'utensile non si avvia, procedere alla ricarica della batteria o sostituirla con una carica. Indicativamente il tempo per ricaricare completamente una batteria scarica è di circa 80 min.*

i *Dopo ogni ciclo di lavoro, così come dopo l'estrazione della batteria dal suo alloggiamento nell'utensile, un dispositivo elettronico provvede all'autospegnimento della batteria dopo 70 s (circa). A conferma di tale attività il LED più vicino al pulsante (10) lampeggerà 5 volte e a distanza di 14 s (circa). La batteria si riattiverà con il suo reinserimento nell'utensile e alla pressione del pulsante di azionamento.*

2.7) Utilizzo del caricabatterie

Seguire attentamente le istruzioni dettagliate sul relativo manuale d'uso.

3. MANUTENZIONE

L'utensile è robusto e non richiede attenzioni particolari, per ottenere un corretto funzionamento basterà osservare alcune semplici precauzioni:

3.1) Accurata pulizia

Tenere presente che la polvere, la sabbia e lo sporco rappresentano un pericolo per ogni apparecchiatura oleodinamica.

Evitare di appoggiare direttamente l'utensile su terreni fangosi o polverosi. Eventuali depositi solidi possono infatti provocare la rigatura del cilindro con conseguenti perdite di olio.

Dopo ogni giorno d'uso si deve ripulire l'utensile con uno straccio pulito avendo cura di eliminare lo sporco depositatosi su di essa, specialmente vicino alle parti mobili.

Non usare idrocarburi per la pulizia delle parti in gomma.

3.2) Custodia

Per proteggere l'utensile da urti accidentali e dalla polvere, quando non viene utilizzato, è bene custodirlo nell'apposita sacca di tela accuratamente chiusa.

Questa sacca (tipo 030), ha dimensioni 497x266x455 mm (19.6x10.5x17.9 in.) e pesa 1,4 kg (3.1 lbs).



3.3) Tubo flessibile

Il tubo flessibile non deve essere mai piegato bruscamente, annodato o calpestato.

Va riposto nel trolley avendo cura di fargli compiere il più largo raggio di curvatura possibile.

3.4) Manutenzione ordinaria

Raggiunto il numero di ore di lavoro prestabilite, l'utensile segnalerà la necessità di effettuare la manutenzione ordinaria.



Dopo 15 sec. dall'esecuzione dell'ultimo ciclo, la necessità di effettuare la manutenzione ordinaria viene segnalata dall'accensione intermittente ripetuta tre volte dei led e da un contemporaneo avviso acustico. L'utensile continuerà a funzionare normalmente, se ne consiglia l'invio a Cembre per una revisione completa (Rif. al § 6).

4. CAMBIO DELLE LAME



Il cambio delle lame deve essere effettuato con utensile privo di batteria. Posizionamenti errati della lama possono causarne il danneggiamento.

Può accadere che, per un uso prolungato o improprio, le lame si danneggino.

La sostituzione della lama danneggiata con la nuova è semplice:

4.1) Lama mobile

- ▶ Assicurarsi che il pistone sia completamente represso, se ciò non fosse seguire le istruzioni descritte al § 2.4.
- ▶ Con le chiavi a brugola fornite in dotazione, togliere il grano (14) e allentare il grano (13) sino a liberare la lama.
- ▶ Sfilare dalla testa la lama da sostituire.
- ▶ Inserire a fondo la nuova lama (7), avendo cura di orientarla in posizione verticale con il lato corto rivolto verso l'alto come mostrato in Figura.
- ▶ Serrare a fondo il grano (13) e rimontare il grano di sicurezza (14).

4.2) Lama fissa (B-TD410T)

- ▶ Con la chiave a brugola da 4 mm, togliere la vite (16) liberando la lama.
- ▶ Posizionare correttamente la nuova lama (5) e serrare a fondo la vite (16) completa di rondella (15).

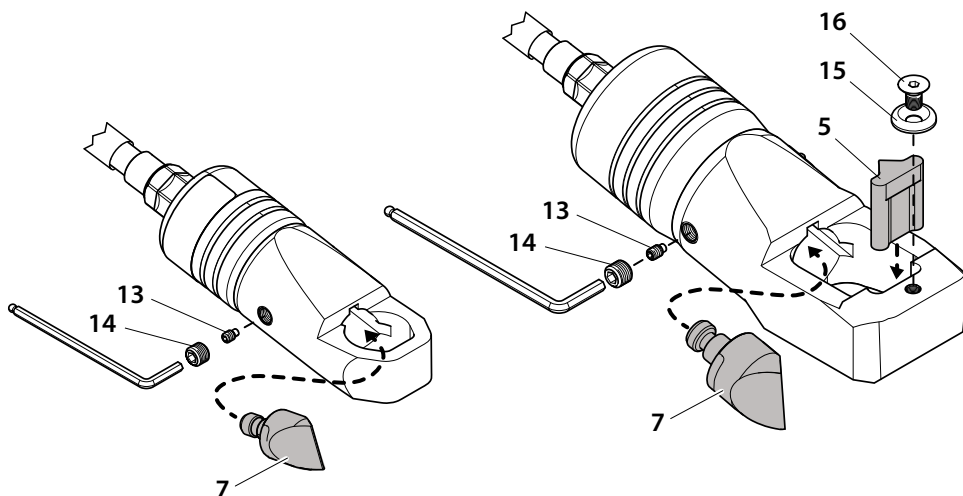

5. COLLEGAMENTO AL COMPUTER

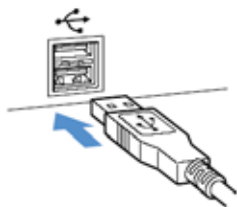

La scheda di memoria integrata nell'utensile permette di registrare i parametri relativi ai cicli effettuati (200.000 eventi) e di poterli trasferire successivamente ad un computer con il cavo USB fornito in dotazione. Per visionare e gestire i dati della scheda, è necessario il software **Cembre CEM_SWBT01** disponibile gratuitamente nell'area dedicata del sito www.cembre.com previa registrazione.

In detta area si possono trovare anche eventuali aggiornamenti firmware della scheda elettronica per ottenere dal proprio utensile la massima efficienza, garantendone le migliori prestazioni.

- Following information applies in member states of the European Union:
- Les informations suivantes sont destinées aux pays membres de l'Union Européenne:
- Folgende Hinweise gelten für Mitglieder der Europäischen Union:
- Las siguientes informaciones conciernen a los estados miembros de la Unión Europea:
- Le seguenti informazioni riguardano gli stati membri dell'Unione Europea:

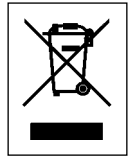

USER INFORMATION in accordance with "Directives 2002/95/EC and 2002/96/EC.

The 'Not in the bin' symbol above when shown on equipment or packaging means that the equipment must, at the end of its life, be disposed of separately from other waste.

The separate waste collection of such equipment is organised and managed by the manufacturer. Users wishing to dispose of such equipment must contact the manufacturer and follow the prescribed guidelines for its separate collection. Appropriate waste separation, collection, environmentally compatible treatment and disposal is intended to reduce harmful environmental effects and promote the reuse and recycling of materials contained in the equipment. Unlawful disposal of such equipment will be subject to the application of administrative sanctions provided by current legislation.

INFORMATION POUR LES UTILISATEURS aux termes des "Directives 2002/95/CE et 2002/96/CE.

Le symbole "poubelle barrée" apposé sur l'appareil ou sur son emballage indique que le produit, à la fin de sa vie utile, doit être recueilli séparément des autres déchets.

La collecte sélective du présent appareil en fin de vie est organisée et gérée par le fabricant. L'utilisateur qui voudra se défaire du présent appareil devra par conséquent contacter le fabricant et suivre le système que celui-ci a adopté pour consentir la collecte séparée de l'appareil en fin de vie. La collecte sélective adéquate pour l'envoi successif de l'appareil destiné au recyclage, au traitement et à l'élimination compatible avec l'environnement contribue à éviter les effets négatifs possibles sur l'environnement et sur la santé et favorise la réutilisation ou le recyclage des matériaux dont l'appareil est composé. L'élimination abusive du produit par le détenteur comporte l'application des sanctions administratives prévues par les lois en vigueur.

INFORMATION FÜR DEN BENUTZER gemäß der "Richtlinien 2002/95/EG und 2002/96/EG.

Das durchgekennzeichnete Zeichen des Mülleimers, das auf dem Gerät oder seiner Verpackung angebracht ist, zeigt an, dass das Produkt am Ende seiner Lebenszeit von der allgemeinen Abfallentsorgung getrennt werden muss. Die getrennte Sammlung des vorliegenden, zu entsorgenden Gerätes, wird vom Hersteller organisiert und verwaltet. Der Eigentümer, der das Gerät zu entsorgen wünscht, muss sich daher mit dem Hersteller in Verbindung setzen und die von ihm ausgewählte Methode, für die getrennte Sammlung des zu entsorgenden Gerätes, befolgen.

Eine angemessene getrennte Sammlung zur Vorbereitung des Altgerätes für Recycling, Aufbereitung und für eine umweltfreundliche Entsorgung, trägt dazu bei, mögliche negative Auswirkungen auf die Umwelt und auf den Gesundheitszustand zu vermeiden, und begünstigt die Wiederverwertung und das Recycling der Materialien des Gerätes. Bei widerrechtlicher Entsorgung des Produktes durch den Benutzer, werden die vom Gesetz vorgesehene Verwaltungssanktionen angewandt.

INFORME PARA LOS USUARIOS en los términos de las Directivas 2002/95/CE y 2002/96/CE.

El símbolo del contenedor de basura cruzado por un aspa que aparece en el equipo o sobre su embalaje indica que, al final de su ciclo de vida útil, el producto debe ser eliminado independientemente de otros desechos. La recogida selectiva del presente equipo, llegado al final de su ciclo de vida, es organizada y manejada por el fabricante. El usuario que desee deshacerse del presente equipo deberá, por lo tanto, contactar con el fabricante y seguir el sistema adoptado por el mismo para permitir la recogida por separado del equipo que ha concluido su ciclo de vida. La adecuada recogida selectiva, para el sucesivo envío del equipo dado de baja al reciclaje, al tratamiento y al saneamiento ambiental compatible, contribuye a evitar posibles efectos negativos sobre el medio ambiente y sobre la salud favoreciendo el reemplazo y el reciclaje de los materiales que componen el equipo. La eliminación abusiva del equipo por parte del propietario implica la aplicación de las sanciones administrativas prevista por la legislación vigente.

INFORMAZIONE AGLI UTENTI ai sensi dell'art. 13 del Decreto Legislativo 25 Luglio 2005, n. 151 "Attuazione delle Direttive 2002/95/CE e 2002/96/CE.

Il simbolo del cassonetto barrato riportato sull'apparecchiatura o sulla sua confezione indica che il prodotto, alla fine della sua vita utile, deve essere raccolto separatamente dagli altri rifiuti.

La raccolta differenziata della presente apparecchiatura giunta a fine vita è organizzata e gestita dal produttore. L'utente che vorrà disfarsi della presente apparecchiatura dovrà quindi contattare il produttore e seguire il sistema che questo ha adottato per consentire la raccolta separata dell'apparecchiatura giunta a fine vita. L'adeguata raccolta differenziata per l'avvio successivo dell'apparecchiatura dismessa al riciclaggio, al trattamento ed allo smaltimento ambientalmente compatibile contribuisce ad evitare possibili effetti negativi sull'ambiente e sulla salute e favorisce il reimpiego e/o il riciclo dei materiali di cui è composta l'apparecchiatura. Lo smaltimento abusivo del prodotto da parte del detentore comporta l'applicazione delle sanzioni amministrative di cui all'articolo 50 e seguenti del D.Lg. n. 22/1997.

6. RETURN TO **Cembre** FOR OVERHAUL

In the case of a breakdown contact our Area Agent who will advise you on the problem and give you the necessary instructions on how to dispatch the tool to our nearest service Centre; if possible, attach a copy of the Test Certificate supplied by **Cembre** together with the tool or fill in and attach the form available in the "ASSISTANCE" section of the **Cembre** website.

6. ENVOI EN REVISION A **Cembre**

En cas de dysfonctionnement de l'appareil, merci de vous adresser à notre Agent Régional qui vous conseillera et le cas échéant vous donnera les instructions nécessaires pour envoyer l'appareil à notre Centre de Service le plus proche. Dans ce cas, joindre une copie du Certificat d'Essai livré par **Cembre** avec l'appareil ou remplir et joindre le formulaire disponible dans la section "ASSISTANCE" du site web **Cembre**.

6. EINSCHICKEN AN **Cembre** ZUR ÜBERPRÜFUNG

Sollten an dem Gerät Fehler auftreten, wenden Sie sich bitte an unsere Gebietsvertretung, die Sie gerne beraten und Ihnen alle nötigen Informationen zum Einsenden des Gerätes an unseren Hauptsitz geben wird. Wenn vorhanden, legen Sie dem Gerät bitte eine Kopie des von **Cembre** mitgelieferten Zertifikates bei oder füllen das, unter dem Bereich "SUPPORT" der **Cembre** Website, verfügbare Formular aus und fügen es bei.

6. DEVOLUCION A **Cembre** PARA REVISIONES

En caso de fallo de la herramienta, contactar con nuestro Agente de Zona quien les aconsejará y eventualmente les facilitará las instrucciones necesarias para remitir la herramienta a nuestro centro de servicio más cercano. En tal caso, adjuntar a ser posible una copia del Certificado de Ensayo entregado en su día por **Cembre** con la herramienta o completar y adjuntar el formulario disponible en la sección "ASISTENCIA" del sitio web **Cembre**.

6. RESA ALLA **Cembre** PER REVISIONE

In caso di guasto contattare il nostro Agente di Zona il quale vi consiglierà in merito e fornirà le istruzioni necessarie per l'invio dell'utensile alla nostra Sede; se possibile, allegare copia del Certificato di Collaudo a suo tempo fornito dalla **Cembre** con l'utensile oppure, compilare ed allegare il modulo disponibile nella sezione "ASSISTENZA" del sito web **Cembre**.

This manual is the property of **Cembre**: any reproduction is forbidden without written permission.
Ce manuel est la propriété de **Cembre**: toute reproduction est interdite sauf autorisation écrite.
Diese Bedienungsanleitung ist Eigentum der Firma **Cembre**.
Ohne vorherige schriftliche Genehmigung darf die Bedienungsanleitung weder vollständig noch teilweise vervielfältigt werden.
Este manual es propiedad de **Cembre**. Toda reproducción está prohibida sin autorización escrita.
Questo manuale è di proprietà della **Cembre**: ogni riproduzione è vietata se non autorizzata per scritto.



cod. 6261412

Cembre S.p.A.
Via Serenissima, 9
25135 Brescia (Italia)
Telefono: 030 36921
Telefax: 030 3365766
E-mail: sales@cembre.com
www.cembre.it

Cembre Ltd.
Dunton Park
Kingsbury Road, Curdworth - Sutton Coldfield
West Midlands B76 9EB (Great Britain)
Tel.: 01675 470440 - Fax: 01675 470220
E-mail: sales@cembre.co.uk
www.cembre.co.uk



Cembre S.a.r.l.
22 Avenue Ferdinand de Lesseps
91420 Morangis (France)
Tél.: 01 60 49 11 90 - Fax: 01 60 49 29 10
CS 92014 - 91423 Morangis Cédex
E-mail: info@cembre.fr
www.cembre.fr

Cembre España S.L.
Calle Verano, 6 y 8 - Pl. Las Monjas
28850 Torrejón de Ardoz - Madrid (España)
Teléfono: 91 4852580
Telefax: 91 4852581
E-mail: comercial@cembre.es
www.cembre.es

Cembre GmbH
Heidemannstraße 166
80939 München (Deutschland)
Telefon: 089 3580676
Telefax: 089 3580677
E-mail: sales@cembre.de
www.cembre.de

Cembre Inc.
Raritan Center Business Park
181 Fieldcrest Avenue
Edison, New Jersey 08837 (USA)
Tel.: 732 225-7415 - Fax: 732 225-7414
E-mail: Sales.US@cembreinc.com
www.cembreinc.com