



CARLO GAVAZZI

SCTL55

Smart Configurator

per dispositivi IO-Link

Instruction manual

Manuale di istruzioni

Betriebsanleitung

Manuel d'instructions

Manual de instrucciones

Brugervejledning

使用手册

1. Introduzione	3
1.1 Validità del documento	3
1.2 Come usare la documentazione	3
1.3 Informazioni sulla sicurezza	3
1.4 Servizio e garanzia	3
2. Struttura	4
3. Descrizione	5
3.1 Contenuto della scatola	5
4. Caratteristiche	6
4.1 Generali	6
4.2 Interfaccia IO-Link	6
4.3 Gestione file IODD	6
4.4 Amministrazione del file di configurazione	6
4.5 Funzione pulsanti	6
4.6 Caratteristiche elettriche	6
4.7 Informazioni sulla batteria	6
4.8 Funzione dei LED	7
4.9 Ambientali	7
4.10 Approvazioni e marcature	8
4.11 Accessori	8
5. Unboxing	8
5.1 Accendi il tuo SCTL55	8
5.2 Gestisci lo schermo	8
6. Software	9
6.1 Esempio con sensore induttivo collegato	12
6.2 Esempio con sensore capacitivo collegato	17

1. Introduzione

Questo manuale è una guida di riferimento per lo Smart Configurator di Carlo Gavazzi. Descrive come impostare e utilizzare il prodotto per l'uso previsto.

1.1 Validità del documento

Questo manuale è valido solo per SCTL55 e fino a quando non viene pubblicata una nuova documentazione. Descrive la funzione e il funzionamento del prodotto per l'uso previsto.

1.2 Come usare la documentazione

Questo manuale contiene tutte le informazioni necessarie per la messa in servizio e il funzionamento dell'SCTL55 e deve essere letto e compreso completamente da personale specializzato che si occupa di esso.

Si consiglia vivamente di leggere attentamente il manuale prima di iniziare a utilizzare SCTL55. Salva il manuale per uso futuro. Il manuale di istruzioni è destinato a personale tecnico qualificato.

1.3 Informazioni sulla sicurezza

Ospedali, impianti elettronici e pacemaker	Non utilizzare o posizionare il dispositivo vicino a dispositivi medici. Chiunque sia dotato di un impianto elettronico o di un pacemaker deve tenere il dispositivo sul lato opposto come precauzione quando il dispositivo è acceso.
Interferenze radio	Questa apparecchiatura è stata testata e trovata conforme ai limiti per un dispositivo digitale di Classe A, in conformità alla parte 15 delle Norme FCC. Questi limiti sono progettati per fornire una protezione ragionevole contro interferenze dannose quando l'apparecchiatura viene utilizzata in un ambiente commerciale. Questa apparecchiatura genera, utilizza e può irradiare energia in radiofrequenza e, se non installata e utilizzata in conformità con il manuale di istruzioni, può causare interferenze dannose alle comunicazioni radio. L'utilizzo di questa apparecchiatura in un'area residenziale può causare interferenze dannose, nel qual caso l'utente dovrà correggere l'interferenza a proprie spese.
Pericolo d'incendio	Non lasciare il dispositivo vicino a fonti di calore come radiatori o cucine. Non lasciare il dispositivo in carica vicino a materiali infiammabili poiché esiste il rischio di incendio.
Contatto con liquidi	Non esporre il dispositivo a liquidi o toccarlo con le mani bagnate. Qualsiasi danno causato da liquidi può essere irreparabile.
Batterie	Il dispositivo contiene batterie agli ioni di litio. Non smontare il dispositivo. Non distruggere le batterie. Non usare mai batterie danneggiate. Lasciare le batterie lontano da oggetti magnetici poiché quest'ultimi potrebbero causare un cortocircuito (tra i terminali positivo e negativo delle batterie) e distruggere la batteria e il dispositivo. Come regola generale, non esporre le batterie a temperature molto alte o basse (inferiore a 0°C o superiore a 45°C).
Shock e impatto	Gestire e utilizzare il dispositivo con la massima cura. Proteggi il tuo dispositivo. Urti e impatti possono danneggiarlo. Una parte del dispositivo è in vetro e potrebbe rompersi se il dispositivo è caduto o è soggetto a forti urti. Non toccare il display con oggetti appuntiti.
Manutenzione	Pulizia: solo panno asciutto. Non smontare il dispositivo.
General	La protezione fornita dall'attrezzatura può essere compromessa se utilizzata in modo non specificato dal produttore

1.4 Servizio e garanzia

Non tutti sono autorizzati ad aprire lo Smart Configurator. Questa operazione è riservata esclusivamente al personale di assistenza tecnica CARLO GAVAZZI. La manomissione di SCTL55 da parte di personale non autorizzato invalida la garanzia.

2. Struttura

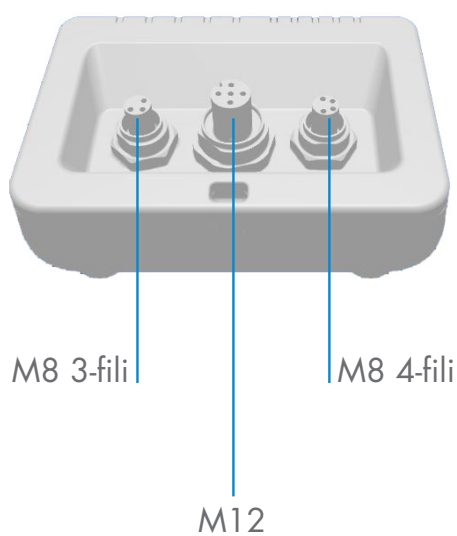
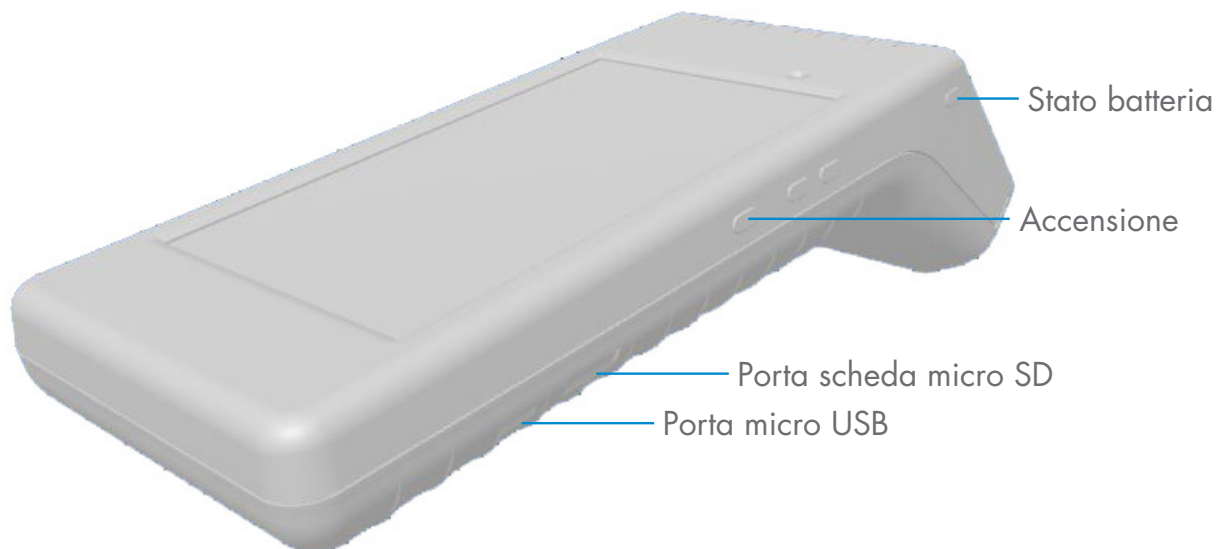

3. Descrizione

SCTL55 è l'industria 4.0 portatile, un configuratore intelligente auto-alimentato e intuitivo per sensori IO-Link che accede ai dati del sensore e ne gestisce i parametri, escludendo l'uso di un PC con software dedicato.

Attraverso un display touchscreen HD da 5.5" e app dedicate ora puoi:

- Avere accesso a una diagnostica avanzata visualizzando le ore di funzionamento, il numero di rilevamenti, i cicli operativi e gli allarmi
- Verificare lo stato del sensore, compresi la temperatura corrente, quality of run e i dati di processo
- Modificare facilmente i parametri del sensore operativo per soddisfare meglio i requisiti di processo (modalità punto di interruzione, distanza di rilevamento, funzioni di temporizzazione, PNP / NPN / push-pull, NA / NC). È anche possibile aggiungere i parametri preferiti alla homepage e creare diversi profili utente (osservatore, manutentore, specialista).
- Scarica automaticamente i file IODD, tramite Wi-fi. Non appena si collega il sensore a uno dei 3 connettori nella parte superiore del dispositivo, se il file IODD non si trova già nella memoria del dispositivo, si collega automaticamente all'area di download e mostra tutti i dati del sensore.

Grazie a queste innovazioni è ora possibile gestire e ottimizzare il sensore molto rapidamente e migliorare i processi e la manutenzione predittiva.

3.1 Contenuto della scatola



4. Caratteristiche

4.1 Generali

Costruttore	Carlo Gavazzi UAB Industri Kaunas
Modello	SCTL55
Corpo	Policarbonato
Dimensioni (A x L x P)	62 x 222 x 90 [mm]
Peso	600 g
Dimensioni schermo	5.5"
Peso spedizione (inclusi borsa etc.)	800 g

4.2 Interfaccia IO-Link

Tensione di alimentazione	24VCC +/- 20%
Carico massimo	80mA/protetto da cortocircuito
Test di uscita SIO2	Indicazione LED SIO2 (Standard Input Output 2) dello stato logico (pull down only)
Protezione da polarità errata	Si
Connettori al sensore	M8 3-fili, M8 4-fili, M12
Supporto del protocollo IO-Link	IO-link v1.1

4.3 Gestione file IODD

Wifi	Scarica il file IODD tramite l'app Configure
Scheda Micro SD (non inclusa)	Importa file IODD dalla scheda Micro SD

4.4 Amministrazione del file di configurazione

Scheda Micro SD (non inclusa)	Salva e carica i file di configurazione del dispositivo
Memoria interna	Salva e carica i file di configurazione del dispositivo

4.5 Funzione pulsanti

Stato batteria	Una breve pressione indicherà il livello della batteria per 5 secondi
+ (più)	Riservati per uso futuro
- (meno)	
Pulsante di accensione	Tenere premuto per 3 secondi per accendere / spegnere lo Smart Configurator Premere brevemente per accendere / spegnere lo schermo

4.6 Caratteristiche elettriche

Caricabatterie standard tramite micro USB	5V/1A o porta USB del PC
--	--------------------------

4.7 Informazioni sulla batteria

Tempo di operatività (collegato al sensore)	Piena operatività: > 5 ore Schermo spento: > 22 ore
Tempo di standby	Dispositivo completamente spento: 6 mesi
Batterie interne	3.8V/10Ah (2x3,5Ah + 3Ah) (LI-ION)
Tempo di ricarica	5V/1A caricabatterie standard tramite micro USB: <10 ore
Durata prevista della batteria	Capacità del 60% dopo 500 cicli

4.8 Funzione dei LED

	LED batteria (verdi)		
	Lampeggio		Quando il dispositivo è collegato all'alimentazione, lampeggiano dal primo LED a sinistra agli altri LED a destra e indicano che la batteria principale è in carica.
	Fisso		Dopo aver premuto brevemente il pulsante di stato della batteria, indicano lo stato della carica della batteria principale. Ogni LED indica circa il 20% della carica.
	Lampeggio		La batteria principale è quasi scarica. Si prega di ricaricare il dispositivo.
	LED alimentazione (verde)		
	Fisso		Il dispositivo è acceso
	LED IO-Link (verde)		
Lampeggio		La comunicazione IO-Link è pronta, il sensore non è collegato o la comunicazione IO-Link non è abilitata	
Fisso		La comunicazione IO-Link è stabilita con il sensore IO-Link collegato	
	LED di errore (rosso)		
Lampeggio		Errore (cortocircuito, errore di trasmissione dati, sovraccarico)	
	LED SIO2 (arancione)		
Fisso		Stato dell'uscita / di ingresso di commutazione 2 del sensore	
	LED USB (arancione)		
Fisso		La porta micro USB è collegata a un PC	

4.9 Ambientali

Ambiente operativo	Da utilizzare solo in applicazioni interne
Valutazione IP	IP30
Temperatura dell'aria	In ricarica: 10 a + 35°C Operativa: 0 a + 40°C
Temperatura di immagazzinaggio	0 a + 50°C
Intervallo di umidità ambientale	Funzionamento: da 0 a + 90% senza condensa Immagazzinaggio: da 0 a + 90% senza condensa
Prova di trasporto	EN60068-2-31
Prova di caduta	EN62368-1:2014, T.7
Grado di inquinamento	2

4.10 Approvazioni e marcature

Riferimenti generali	EN62368-1 Radio ETSI EN 300 328 v2.1.1
FCC	EMC CFR 47 Parti 15.107 & 15.109 Radio CFR 47 Parte 15 Sottoparte C Contiene FCC ID: 2AH8Q-HT17
Approvazioni	     IO-Link

4.11 Accessori

Alimentatore Micro USB (non incluso)	DC 5V/1A (corrente limitata). Utilizzare esclusivamente caricabatterie USB approvati in base alle normative nazionali del paese di utilizzo. Contrassegnati come LPS (secondo IEC 60950-1) o PS2 (secondo IEC 62368-1). L'utilizzo di qualsiasi altro caricabatterie può influire sulla sicurezza dell'apparecchiatura. Contattare il produttore in caso di dubbio
Cavo adattatore	0.5m M12 a 4 ganci, incluso
Astuccio protettivo	Incluso
Cordino	Incluso
Cavo micro USB	Incluso
Guida rapida	Inclusa

5. Unboxing

5.1 Accendi il tuo SCTL55

Per accendere il tuo configuratore, tieni premuto il tasto di accensione per 3 secondi.

5.2 Gestì per lo schermo



Tocco: toccare un oggetto una volta. Ad esempio, toccare per selezionare un'opzione

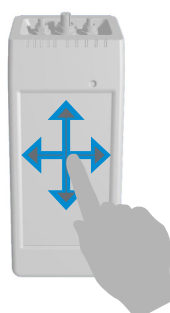

Scorrimento: scorrere con il dito sullo schermo, in verticale per consultare un elenco, in orizzontale per modificare un valore

6. Software

Schermata iniziale

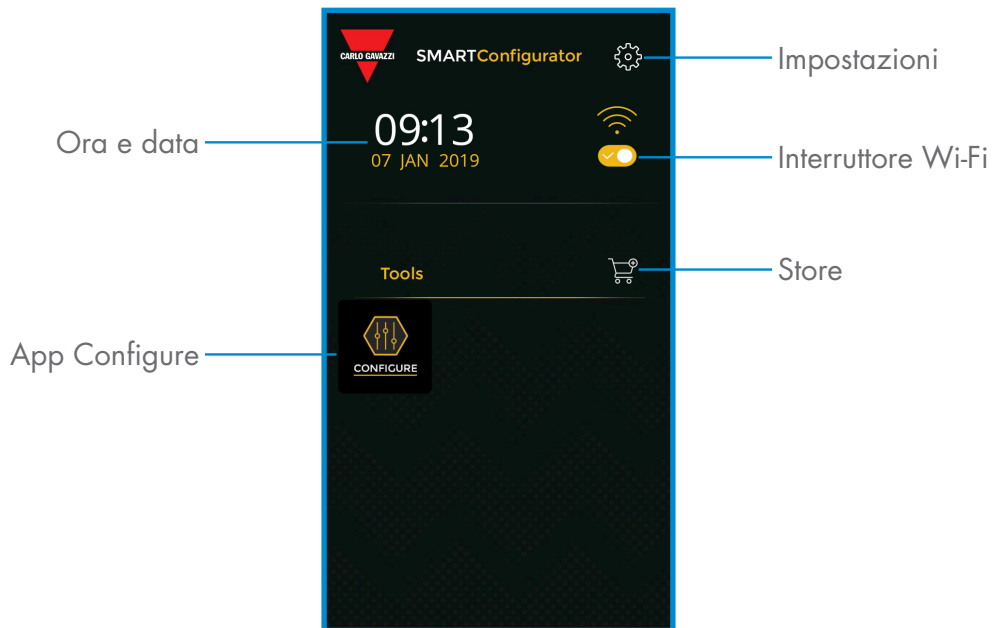

PASSO 1: impostazioni > Wi-Fi

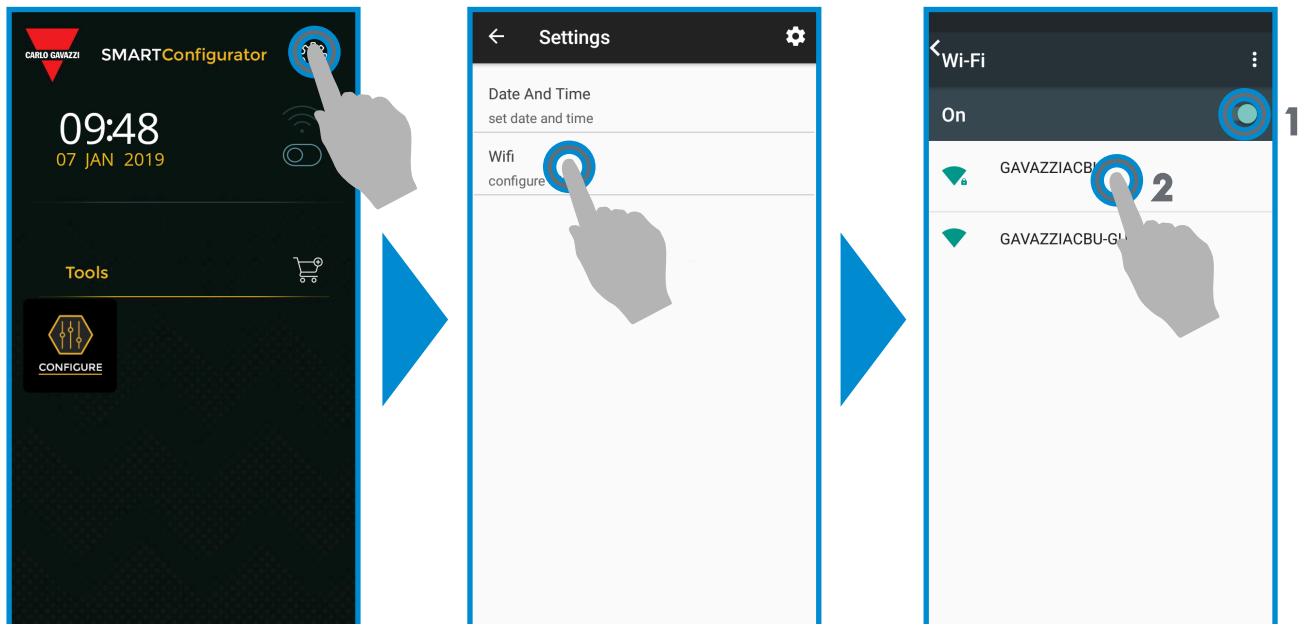



Selezionare impostazioni 

Selezionare WiFi

Selezionare  per accendere il Wi-Fi e scegliere una delle reti disponibili dall'elenco, per connettere il dispositivo a Internet. Se richiesto, inserire la password

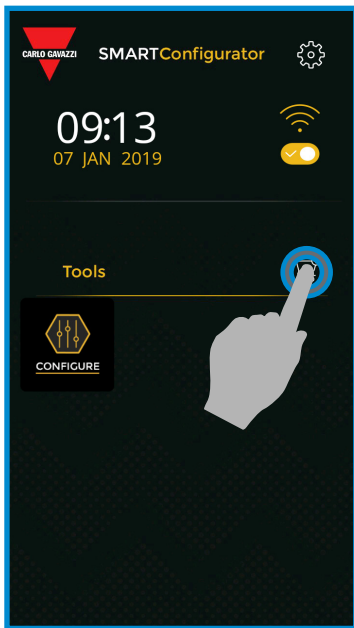
PASSO2: store > aggiornamento



Selezionare lo store 

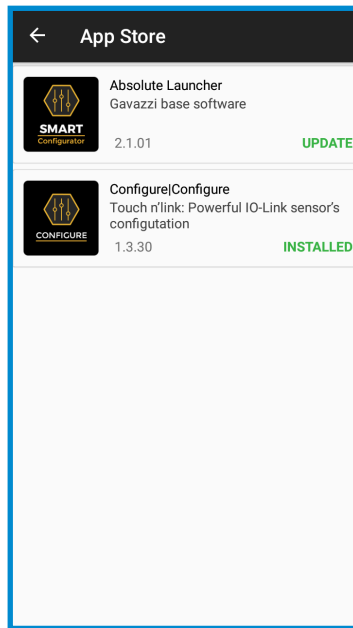

Mantenere aggiornato il configuratore e accettare gli aggiornamenti software disponibili per ottenere nuove e migliorate funzionalità

PASSO3: app configure

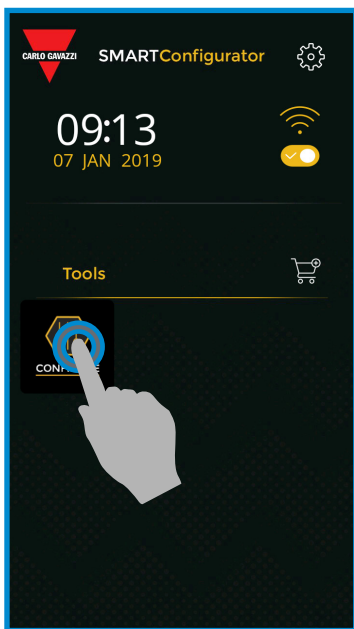

Selezionare l'icona per iniziare

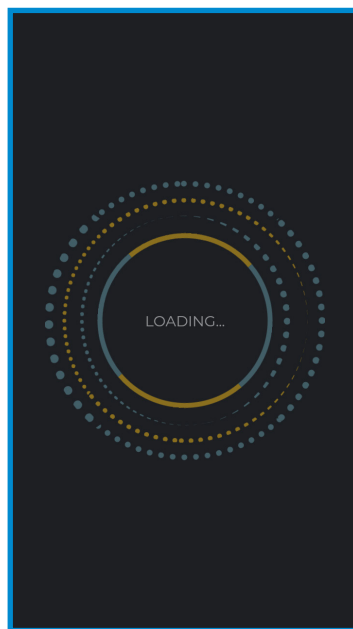

PASSO4: connettere il sensore

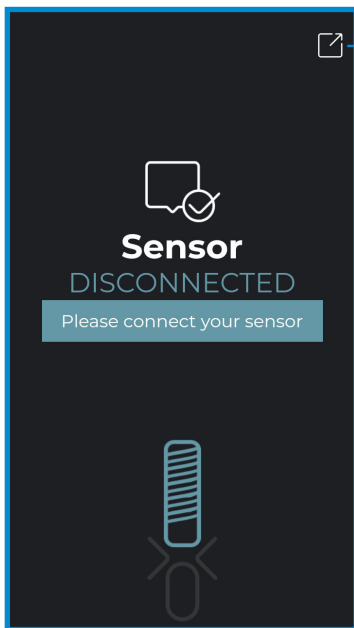

Tornare alla schermata iniziale

Sensore non connesso



File IODD non trovato nel dispositivo
Premi l'icona per scaricarlo automaticamente da internet

Sensore non riconosciuto

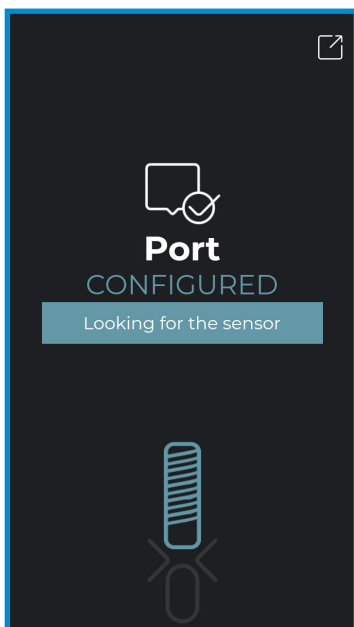

File IODD modificabile,
attendere..



Avvertenza:

È possibile collegare solo un sensore alla volta

6.1 Esempio con sensore induttivo collegato

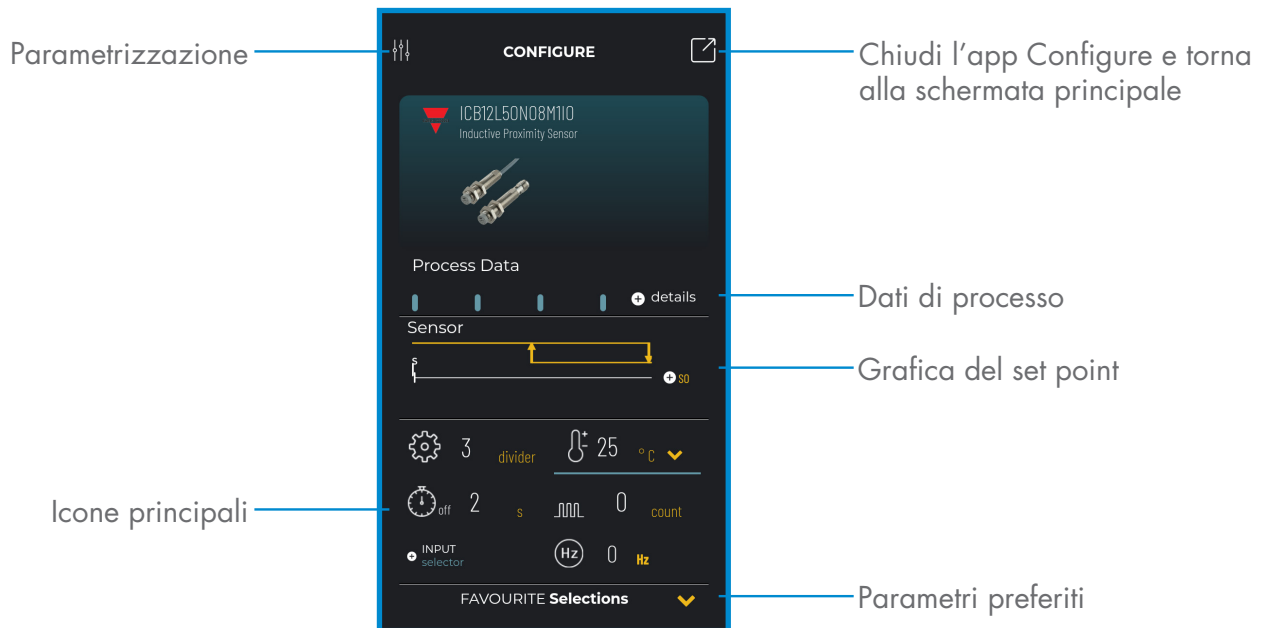

Creare un utente: parametrizzazione > impostazioni > utenti

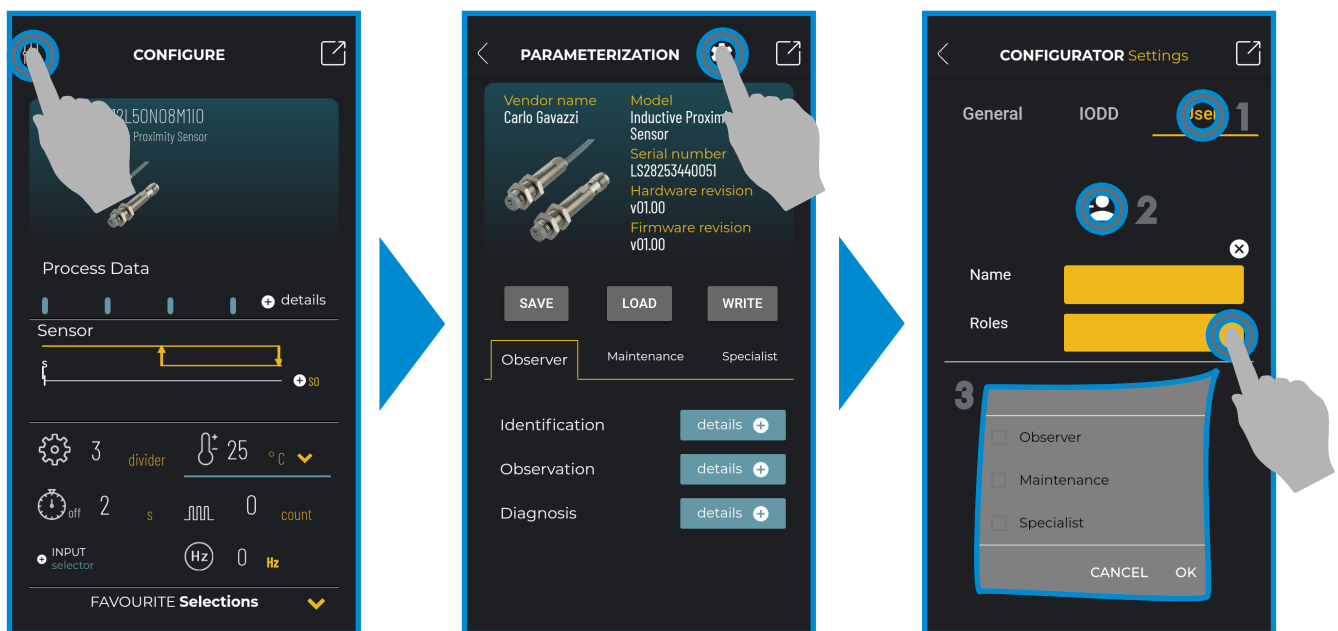

Selezionare parametrizzazione

parametrizzazione

Selezionare impostazioni

Selezionare utenti, poi per aggiungere un utente con ruolo specifico

Funzioni	Ruoli		
	Osservatore	Manutentore	Specialista
Identificazione	✓	✓	✓
Osservazione	✓	✓	✓
Diagnosi	✓	✓	✓
Parametri	Base	✓	✓
	Avanzati		✓

Opzioni progetto: parametrizzazione > salva, carica o scrivi

Salvare, caricare o scrivere un progetto

Eliminare, rinominare o caricare un progetto

Lista dei progetti

Toccare **LOAD** per aprire un progetto salvato

Selezionare il progetto da aprire e toccare **LOAD**

Opzioni file IODD: parametrizzazione > impostazioni > IODD

Eliminare o aggiornare il file IODD

Aggiornare l'indice dei file IODD

Selezionare impostazioni

Selezionare IODD

Dati di processo

Esempio di SO attivo

Esempio di SO attivo

Selezionare + details



Informazione:

Si prega di scansionare il codice QR sulla destra o premere il link sottostante per comprendere tutte le possibili impostazioni tramite IO-Link per i nostri sensori induttivi

http://www.productselection.net/MANUALS/UK/IOL_IM.pdf



Impostazioni switching output

Selezionare + SO

Selezionare ▼ per modificare

Selezionare + per modificare

Icone di comando

Scorrere verticalmente per trovare il parametro desiderato

Icone di comando

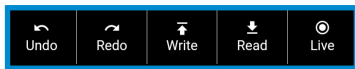

Premere per attivare la modalità live





Quando la modalità live è attiva, le modifiche vengono scritte automaticamente nel sensore

Premere per leggere i parametri del sensore

Premere per scrivere le modifiche nel sensore



Attenzione:

Ricordarsi di premere  dopo ogni modifica, se la modalità  non è 

Premere per andare avanti

Premere per tornare al parametro precedente

Aggiungere un parametro ai preferiti

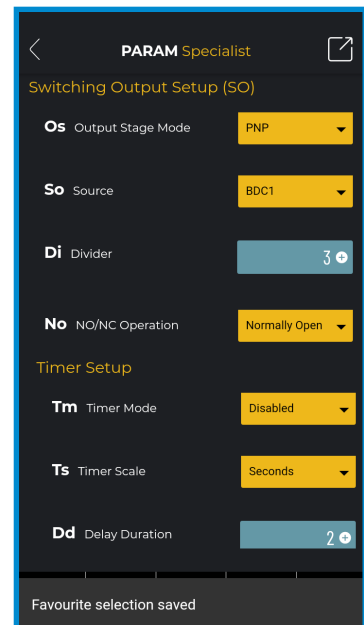
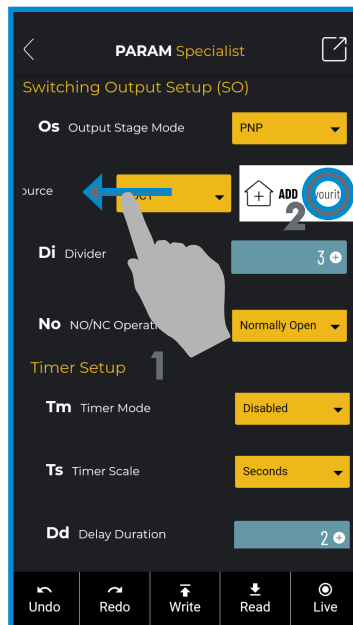
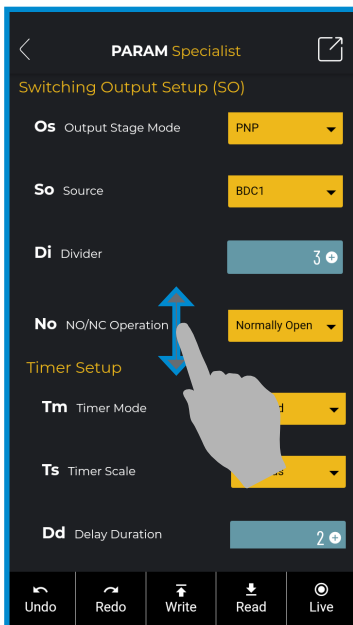

Scorri verticalmente per trovare il parametro desiderato, ad esempio "So"



Scorrere a sinistra e premere  per aggiungerlo alla lista dei preferiti



Selezione preferita salvata

Eliminare un parametro dai preferiti

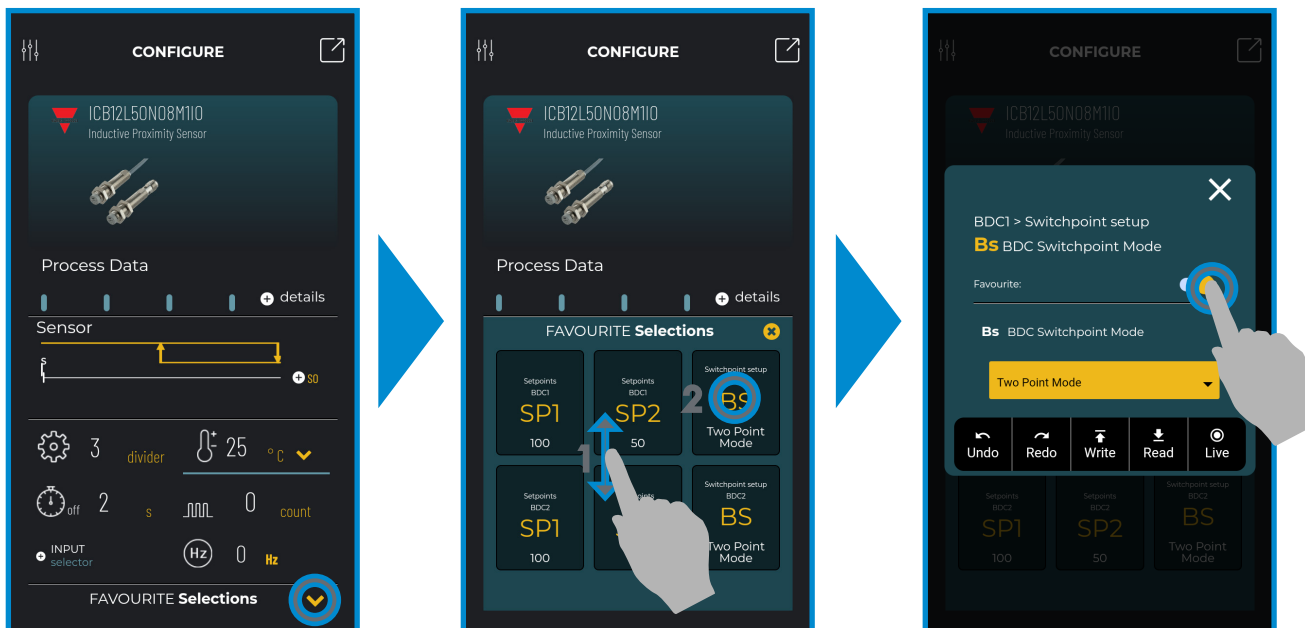

Toccare la freccia ▼ per aprire la lista

Scorrere verticalmente per trovare l'icona, poi toccarla

Toccare ✕ per eliminarla

Usare un'icona principale

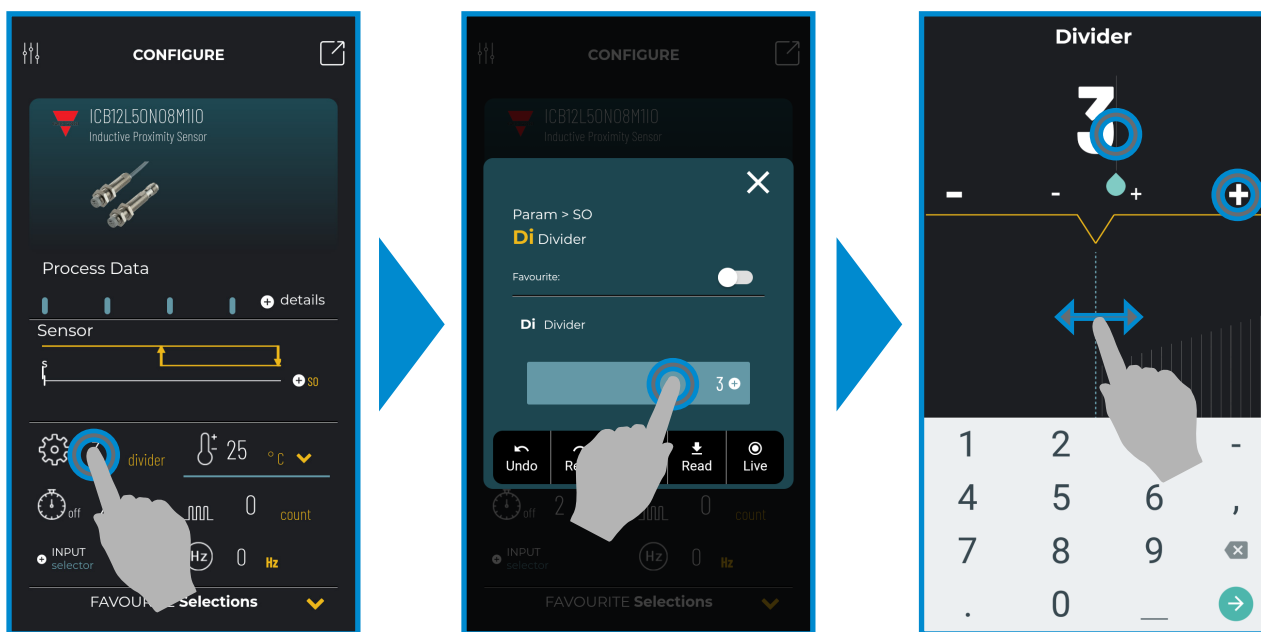

Toccare il numero da cambiare, per esempio "3" del divider

Selezionare l'icona

Per cambiare il valore:
Toccare "3" e digitare tramite tastiera il valore corretto, o..
Scorrere orizzontalmente, o..
Toccare + o - per modificare di 1, + o - per modificare di 10



Attenzione:

Ricordarsi di premere  dopo ogni modifica, se la modalità



non è



6.2 Esempio con sensore capacitivo collegato

Parametrizzazione

Chiudi l'app Configure e torna alla schermata principale

Dati di processo

Grafica del set point

Icone principali

Parametri preferiti



Informazione:

Si prega di scansionare il codice QR sulla destra o premere il link sottostante per comprendere tutte le possibili impostazioni tramite IO-Link per i nostri sensori capacitivi

<http://www.productselection.net/MANUALS/UK/MAN%20CA18-30%20IO-LINK%20MUL.pdf>

