

smart-house

Commande de moteur CA pour volet roulant

Type SH2ROAC224

CARLO GAVAZZI

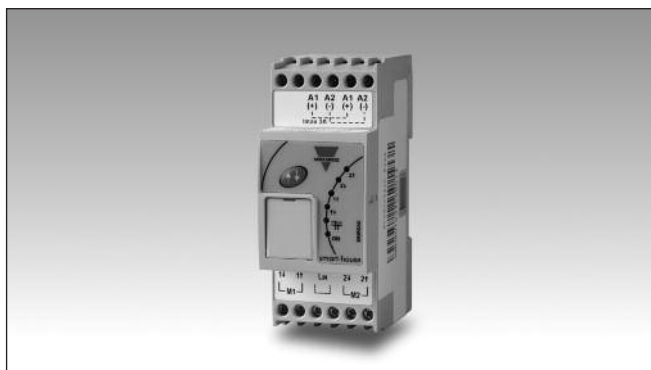

- Commande la montée/descente de 2 moteurs CA pour volet roulant
- Alimentation CC
- Charge du relais : 5 A
- 2 boîtiers DIN
- LED d'indication d'activité : alimentation, bus Dupline®, Montée, Descente
- Connexion par bus local à d'autres modules en armoire

Description du produit

Ce relais de sortie 2-DIN commande les moteurs AC de volets roulants. Ce module de sortie est conçu pour être connecté aux et commandé par les générateurs maîtres du système smart-house. Un moteur de volet roulant est piloté par deux relais en

série : un relais de commande Marche/Arrêt du moteur et un relais de commande Montée/Descente. Les deux relais sont commandés de manière à synchroniser le moteur avant toute inversion de son sens de rotation.

Référence

S H 2 R O A C 2 2 4

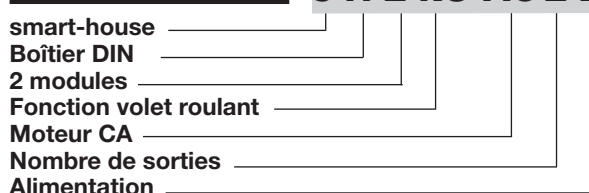

Choix de la version

Boîtier	Montage	Charge du relais	Relais de sortie	Alimentation : 15 à 30 Vcc
2 DIN	Rail DIN	5A	2 relais simple contact + 2 relais un inverseur	SH2ROAC224

Caractéristiques de sortie

Relais de sortie	2 relais simple contact (R1, R2) + 2 relais un inverseur
Charge résistive	AC1 5 A/240 Vca (1200 VA)
Charge inductive	AC15 2,5 A/230 Vca
Durée de vie mécanique	≥ 10 x 10 ⁶ opérations
Durée de vie électrique	1 x 10 ⁵ manœuvres, 250 V 12 A
Fréquence de fonctionnement	≤ 360 opérations/heure
Liaisons électriques	1↑ ↓1 sortie pour moteur 1, 2↑ ↓2 sorties pour moteur 2

Caractéristiques d'alimentation

Alimentation	Surtension cat. II (IEC 60664-1, par. 4.3.3.2)
Tension nominale de fonctionnement	15 - 24 Vcc ± 20%
Plage de tension de fonctionnement	15 - 30 Vcc (ondulation incluse)
Puissance nominale de fonctionnement	3 W
Protection contre l'inversion de polarité	Oui
Connexion	2xA1 (+) et 2xA2 (-) - (2 paires de bornes connectées en interne) 3 A maxi.
Temps de mise sous tension	4 s (typique)
Temps de mise hors tension	≤ 1 s

Caractéristiques d'entrée

Clavier	Pour commutation locale ON/OFF
---------	--------------------------------

Caractéristiques Dupline®

Tension	8,2 V
Tension Dupline®	10 V maxi
Tension Dupline®	5,5 V mini
Courant Dupline®	1,1 mA maxi

Le bus Dupline® est présent sur le bus interne : le raccordement côte à côte des relais est possible sans nécessité de câbler le bus Dupline®. Voir Schéma de câblage.

Caractéristiques générales

Catégorie d'installation	Cat. II
Résistance diélectrique Entre l'alimentation et Dupline® Entre le Dupline® et la sortie Entre l'alimentation et la sortie	500 V (1,2/50 µS) (IEC60664-1, TAB. F. 1) 4 KV ca pendant 1 min. Impulsion de 6 kV, 1,2/50µs (IEC60664-1, TAB. A. 1)
Adressage	L'attribution des adresses est automatique. Le contrôleur reconnaît le module grâce au code d'identification spécifique (SIN) que l'utilisateur saisit dans le logiciel de configuration.
Mode sécurité par défaut	Si la connexion smart-house est coupée, le moteur s'arrête et on peut le contrôler en local au moyen du bouton-poussoir.
Environnement Indice de protection Face avant Borne à vis Degré de pollution Température de fonctionnement Température de stockage Humidité (sans condensation)	IP 50 IP 20 2 (IEC 60664-1, para. 4.6.2) -20°C à +50°C -50°C à +85°C 20 à 80% HR
LED de signalisation Alimentation Dupline® État du moteur	1 LED Verte 1 LED Jaune 4 LED, rouge

Raccordement Bornes Section des fils Couple de serrage	12 bornes à vis 1,5 mm² maxi 0,4 Nm / 0,8 Nm
Boîtier Dimensions Matériau	2 modules DIN Noryl
Poids	150 g
Homologations	cRUus, selon UL60950 Notes UL : Température ambiante : 40°C maxi L'installation de l'édifice doit être équipée d'un dispositif de coupure aisément accessible
Marquage CE	Oui
CEM Immunité - Décharge électrostatique - Fréquence rayonnée - Immunité aux rafales - Surtensions - Immunité aux fréquences radio conduites - Champs magnétiques à la fréquence du courant - Chutes de tension, variations, interruptions Émission - Émissions conduites et rayonnées - Émissions conduites - Émissions rayonnées	EN 61000-6-2 EN 61000-4-2 EN 61000-4-3 EN 61000-4-4 EN 61000-4-5 EN 61000-4-6 EN 61000-4-8 EN 61000-4-11 EN 61000-6-3 CISPR 22 (EN55022), cl. B CISPR 16-2-1 (EN55016-2-1) CISPR 16-2-3 (EN55016-2-3)

Mode de fonctionnement

Bouton-poussoir

Le bouton-poussoir permet d'activer/désactiver les sorties localement, sans nécessité de connecter le bus pour des tests.

La commande n'est reconvenue sous réserve de maintenir le bouton-poussoir appuyé plus de 1 seconde. L'activation des deux sorties dure tout le temps où l'on maintient le bouton-poussoir appuyé.

Les sorties sont désactivées

dès que l'on relâche le bouton-poussoir.

Chaque fois que l'on appuie sur le bouton-poussoir, la rotation du moteur s'inverse, en respectant toujours la temporisation avant inversion.

Piloté par le SH2WEB24, ce relais commande le mouvement des volets roulants, des stores et des volets.

Il reçoit la commande de MONTÉE et de DESCENTE du générateur maître

SH2WEB24, puis active la sortie correspondante en conséquence.

Les deux sorties sont pilotées indépendamment et peuvent être gérées par des fonctions « volets roulants » différentes.

La sortie MONTÉE / DESCENTE reste activée pendant un temps désigné « durée de la course » ou jusqu'à réception d'une nouvelle commande de MONTÉE / DESCENTE.

Avant inversion du mouvement, la sortie reste désactivée pendant un temps désigné « durée d'inversion ».

Le SH2WEB24 transmet les durées d'inversion au SH2ROAC224 ; elles peuvent être différentes pour chaque sortie.

La durée de la course est gérée par le générateur maître.

Si la fonction d'inversion est activée, le relais

Mode de fonctionnement (suite)

SH2ROAC224 gère alors la commande d'inversion reçue du SH2WEB24.

La commande d'inversion peut être de deux types : MONTÉE et DESCENTE.

Une fois la commande

reçue, le SH2ROAC224 active la sortie MONTÉE ou DESCENTE pendant la durée d'inversion tout en respectant systématiquement la temporisation avant inversion.

Adressage

Si le SH2ROAC224 est connecté au générateur maître SH2WEB24, la configuration des adresses est inutile. En effet, il suffit que l'utilisateur saisisse le code

d'identification spécifique (SIN) dans le logiciel SH, lors de la création de la configuration du système.

Adresse utilisée : 2 adresse de sortie.

LED d'indication d'état

Moteur: 4 LED rouges

1 LED rouge Descente moteur1 : allumée si la commande Descente Moteur 1 est activée.

1 LED rouge Montée moteur1 : allumée si la commande Montée Moteur 1 est activée.

2 LED rouge Descente moteur2 : LED allumée si la commande Descente Moteur 2 est activée.

2 LED rouge Montée moteur2 : allumée si la commande Montée Moteur 1 est activée.

La LED rouge clignote pen-

dant toute la durée de l'inversion.

Localement, la durée d'inversion est de 5 s.

LED verte : alimentation

Allumée : Alimentation active

Éteinte : Alimentation inactive

LED jaune : toujours allumée en fixe si le bus Dupline® fonctionne correctement.

La LED jaune clignote en cas de défaut sur le bus.

Elle est éteinte si le bus est OFF ou non connecté.

Schémas de câblage

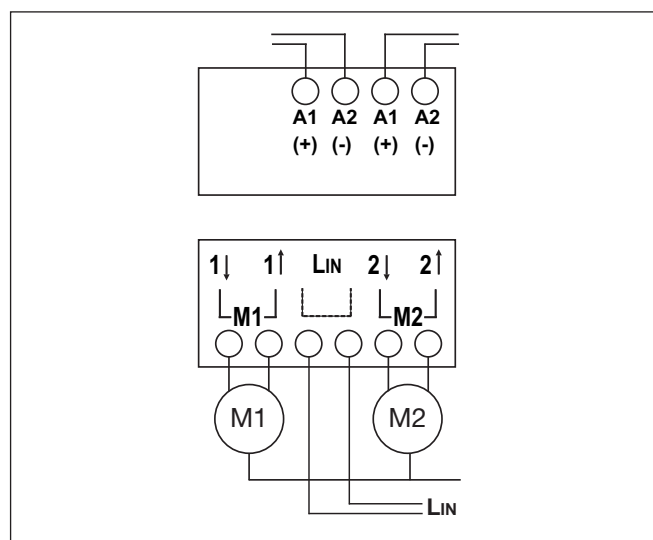

Dimensions

