



Electric Automation
Automation specialists

Artikel-Nr.: RS 14
Code: 2TLA076300R0500

RS 14, Rampenschiene

[Kaufen von Electric Automation Network](#)

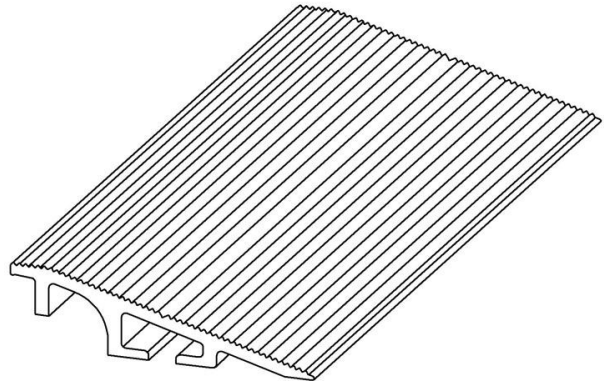

Besümt Profil der Beseitigung von vertikalen Kanten auf der schaltmatte. Vor allem für ASK-1U4-Modell.

Bestellen

EAN:	7350024461756
Mindestbestellmenge:	0,1 m
Zolltarifnummer:	76042100

Container Informationen

Paket Level 1-Einheiten:	0,1 m
Paket Level 1 Brutto-Gewicht:	0,8 kg

Weitere Informationen

Produkt-Typ:	FRAGEN-1 Zubehör
Produkt-Name:	Bahn

Zertifikate und Erklärungen (Dokument-Nummer)

Datenblatt, Technische Daten:	2TLC172001C0202_chapter12
Konformitätserklärung - CE:	NoDecNee

Klassifikationen

ETIM 4:	EC002309 - Adapterplatte für Industriesteckverbinder
ETIM 5:	EC002309 - Adapterplatte für Industriesteckverbinder

Objekt-Classification Code:

U