

Fins de course standard à haute température

TZ

Fonctionnement stable à une température ambiante de 400 °C

- Comprend un isolant céramique, un ressort en alliage de cobalt et des contacts en alliage spécial, ce qui garantit une haute fiabilité des contacts à une température ambiante élevée.
- Fonctionne sans problème à une température ambiante de 400 °C.

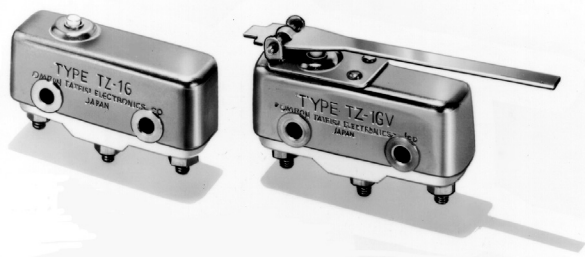

Références





■ Référence

TZ-1G □
1 2 3

- Valeurs nominales**
1 : 1 A, 250 V c.a.
- Intervalle entre contact**
G : 0,5 mm
- Actionneur**
Aucun : Simple plongeur
V : Levier
V2 : Levier à galet
V22 : Levier à galet court

Références pour la commande

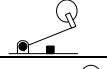
■ Références

Actionneur	Modèle
Poussoir 	TZ-1G
Levier 	TZ-1GV
Levier à galet court 	TZ-1GV22
Levier à galet 	TZ-1GV2

Caractéristiques techniques

■ Valeurs nominales

Tension nominale	Charge non inductive (A)				Charge inductive (A)			
	Charge résistive		Charge de lampe		Charge inductive		Charge de moteur	
	NF	NO	NF	NO	NF	NO	NF	NO
125 V c.a.	1		0,9	0,45	1		1,5	0,75
250 V c.a.	1		0,45	0,3	1		0,45	0,3
8 V c.c.	1		0,9	0,45	1		1,5	1,5
14 V c.c.	1		0,9	0,45	1		1,5	1,5
30 V c.c.	1		0,9	0,45	1		1,5	1,5
125 V c.c.	0,4		0,05	0,05	0,4		0,05	0,05

- Remarque :**
1. Les valeurs ci-dessus s'appliquent à un courant nominal.
 2. La charge inductive a un facteur de puissance de 0,4 minimum (c.a.) et une constante temps de 7ms maximum (c.c.).
 3. La charge de lampe a un courant d'appel égal à 10 fois le courant nominal.
 4. La charge du moteur a un courant d'appel égal à 6 fois le courant nominal.
 5. Les valeurs ci-dessus ont été testées dans les conditions suivantes :
 1. Température ambiante : 20±2 °C
 2. Humidité ambiante : 65±5%
 3. Fréquence de commutation : 20 fois/min.

■ Caractéristiques

Vitesse de fonctionnement	0,05 mm à 1 m/s (voir remarque 1)
Fréquence de commutation	Mécanique : 60 opérations/minute Electrique : 20 opérations/minute
Résistance d'isolement	100 MΩ min. (à 500 V c.c.)
Résistance du contact	100 mΩ max. (valeur initiale)
Rigidité diélectrique	1 000 V c.a., 50/60 Hz pendant 1 minute entre des bornes de même polarité 1 500 V c.a., 50/60 Hz pendant 1 minute entre la partie métallique conductrice de courant et la terre, et entre chaque borne et la partie métallique non conductrice de courant
Résistance aux vibrations	Dysfonctionnement : double amplitude de 10 à 55 Hz et 1,5 mm (voir remarque 2)
Résistance aux chocs	Destruction : 500 m/s ² {50G} max. Dysfonctionnement : 300 m/s ² {30G} max. (voir remarque 2)
Durée de vie	Mécanique : 100 000 opérations min. Electrique : 50 000 opérations min.
Classe de protection	IP00
Protection contre les décharges électriques	Classe I
Température ambiante	Fonctionnement : -65 °C à 400 °C (sans givrage)
Humidité ambiante	Fonctionnement : 35 % à 85 % max.
Poids	Environ 45 à 54 g

- Remarque :**
1. Cette vitesse de fonctionnement s'applique aux fins de course munis d'un poussoir de type goupille.
 2. Fait référence à une période de dysfonctionnement de 1ms max.

■ Caractéristiques des contacts

Élément		
Contact	Spécification	Barre 90°e
	Matériau	Alliage de platine
	Intervalle (valeur standard)	0,5 mm
Courant induit	NF	9 A max.
	NO	4,5 A max.

Nomenclature

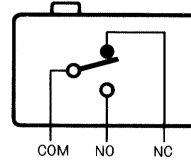
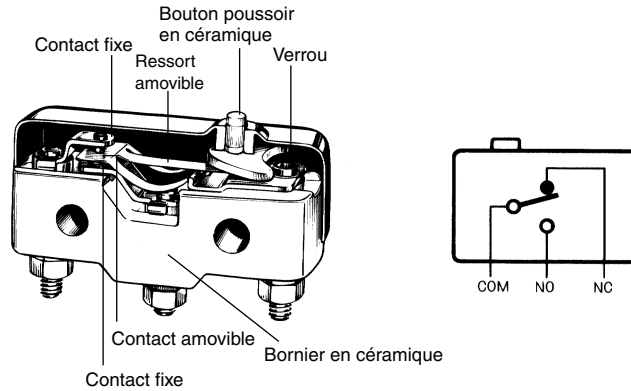

Dimensions

■ Dimensions et caractéristiques de fonctionnement

Remarque : 1. Toutes les unités sont en millimètres, sauf indication contraire.
2. Chaque dimension a une tolérance de $\pm 0,4$ mm, sauf mention contraire.

Poussoir

TZ-1G

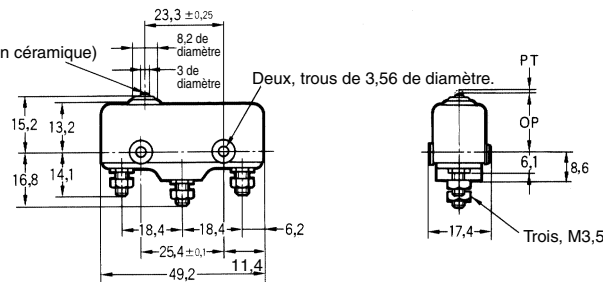
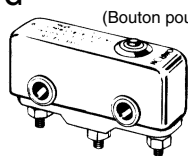

FA max.	4,9 N {500 gf}
FR min.	1,12 N {114 gf}
PC max.	0,4 mm
SC min.	0,13 mm
MD max.	0,15 mm
PF	15,6±0,6 mm

Fins de course

Levier

TZ-1GV

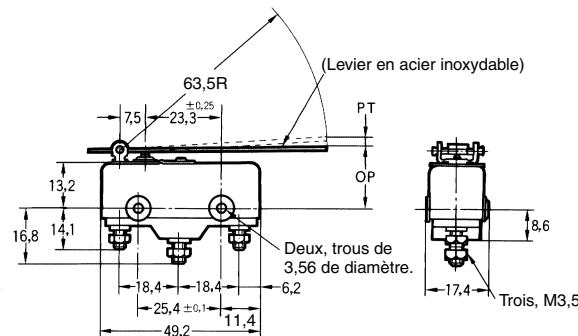
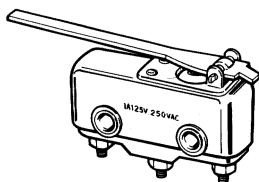

FA max.	0,98 N {100 gf}
FR min.	0,14 N {14 gf}
PC max.	3,5 mm
SC min.	4,6 mm
MD max.	1,3 mm
PF	18±1,2 mm

Levier à galet court

TZ-1GV22

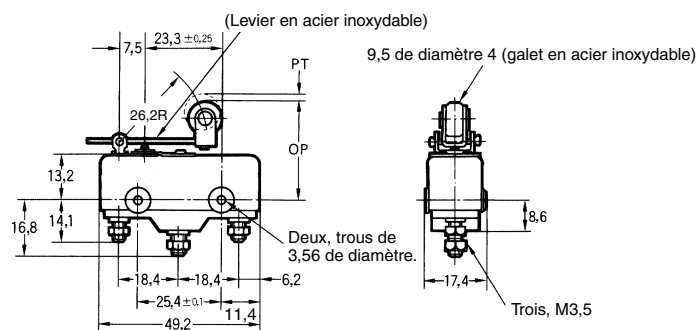
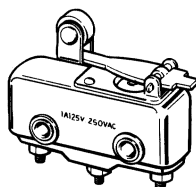

FA max.	2,35 N {240 gf}
FR min.	0,33 N {34 gf}
PC max.	1,5 mm
SC min.	1,9 mm
MD max.	0,6 mm
PF	28,6±1,2 mm

Levier à galet
TZ-1GV2

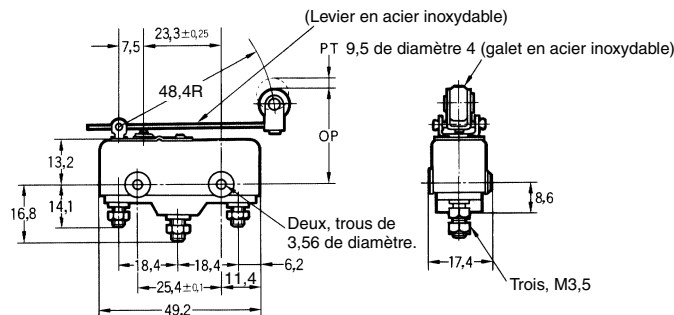
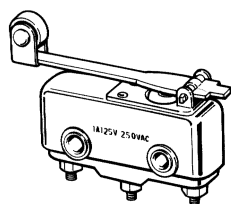

FA max.	1,27 N {130 gf}
FR min.	0,2 N {20 gf}
PC max.	2,6 mm
SC min.	3,5 mm
MD max.	1 mm
PF	28,6±1,2 mm

Conseils d'utilisation

Reportez-vous à la section *Informations techniques sur les fins de course standard* (Cat. No. C122) pour connaître les précautions d'usage.

■ Utilisation correcte

Manipulation

Le fin de course possède un boîtier en céramique. Ne le laissez pas tomber d'une hauteur supérieure à 30 cm. Sinon, le boîtier se briserait.

Montage

Avant de monter, de démonter, de câbler ou d'inspecter le fin de course, coupez systématiquement l'alimentation de celui-ci, sous peine de recevoir une décharge électrique ou de brûler le fin de course.

Fixez solidement le fin de course à l'aide de vis M3,5 en acier inoxydable et de rondelles plates ou de rondelles freins.

Utilisez des vis de montage M3,5 en acier inoxydable avec des rondelles plates ou des rondelles freins pour fixer solidement le fin de course. Serrez les vis à un couple de 0,69 à 0,98 N·m {7 à 10 kgf·cm}.

Trous de montage

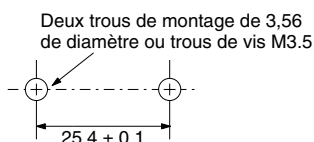

Connectez les bornes sans soudure plaquées en nickel au TZ. Chaque borne doit être fixée sur le TZ à l'aide d'un écrou M3,5.

Veillez à ce que le boîtier en céramique ne soit pas exposé à de la poussière métallique ou d'autres impuretés.

Fonctionnement

Ne modifiez pas l'actionneur pour changer la position de fonctionnement (PF).

Assurez-vous que la vitesse de commutation n'est pas extrêmement lente ou n'utilisez pas le fin de course afin que le poussoir soit réglé à une position entre la position libre (PL) et la position de fonctionnement (PF).

Veillez à ce que le poussoir de type goupille et la course de commutation s'alignent sur le même axe vertical.

Veillez à ce que la fréquence ou la vitesse de commutation se situe bien dans la plage spécifiée.

- Si la vitesse de commutation est extrêmement lente, le contact risque de ne pas bien commuter, ce qui peut entraîner une panne de contact ou une soudure des contacts.
- Si la vitesse de commutation est extrêmement rapide, le choc de commutation risque d'endommager très vite le fin de course. Si la fréquence de commutation est trop élevée, il est possible que le contact ne rattrape pas la vitesse.

Les valeurs nominales autorisées pour la vitesse et la fréquence de commutation indiquent la fiabilité de commutation du fin de course.

La durée de vie d'un fin de course est calculée à la vitesse de commutation spécifiée. La durée de vie varie selon la vitesse et la fréquence de commutation même si celles-ci se situent dans les plages autorisées; Pour déterminer la durée de vie d'un modèle de fin de course s'appliquant à un usage donné, il vaut mieux effectuer un test de Durée de vie approprié sur quelques échantillons du modèle dans des conditions réelles.

Vérifiez bien que la course de l'actionneur ne dépasse pas la position de sur-course autorisée. La course de commutation doit être réglée sur 70 % à 100 % de la sur-course nominale.

TOUTES LES DIMENSIONS INDIQUEES SONT EN MILLIMETRES.

Pour convertir les millimètres en pouces, multipliez par 0,03937. Pour convertir les grammes en onces, multipliez par 0,03527.