

R88L-EA-AF-□

Axe de moteur linéaire Accurax

Axe de moteur linéaire avancé

Moteurs linéaires à noyau en fer haut rendement et rails magnétiques dans une large gamme de plus de 100 axes de moteurs linéaires standard.

- Faible masse mobile pour garantir un degré de dynamisme élevé
- Taux longueur produit / course optimisé
- Vitesse maximale jusqu'à 5 m/s avec répétabilité 1 µm
- Design compact et orienté efficacité
- Extrêmement polyvalent et prêt à l'emploi

Puissances

- 230 / 400 Vc.a. 48 à 760 N (force pic 2 000 N)



Configuration du système

(Reportez-vous au chapitre sur les servodrivers)

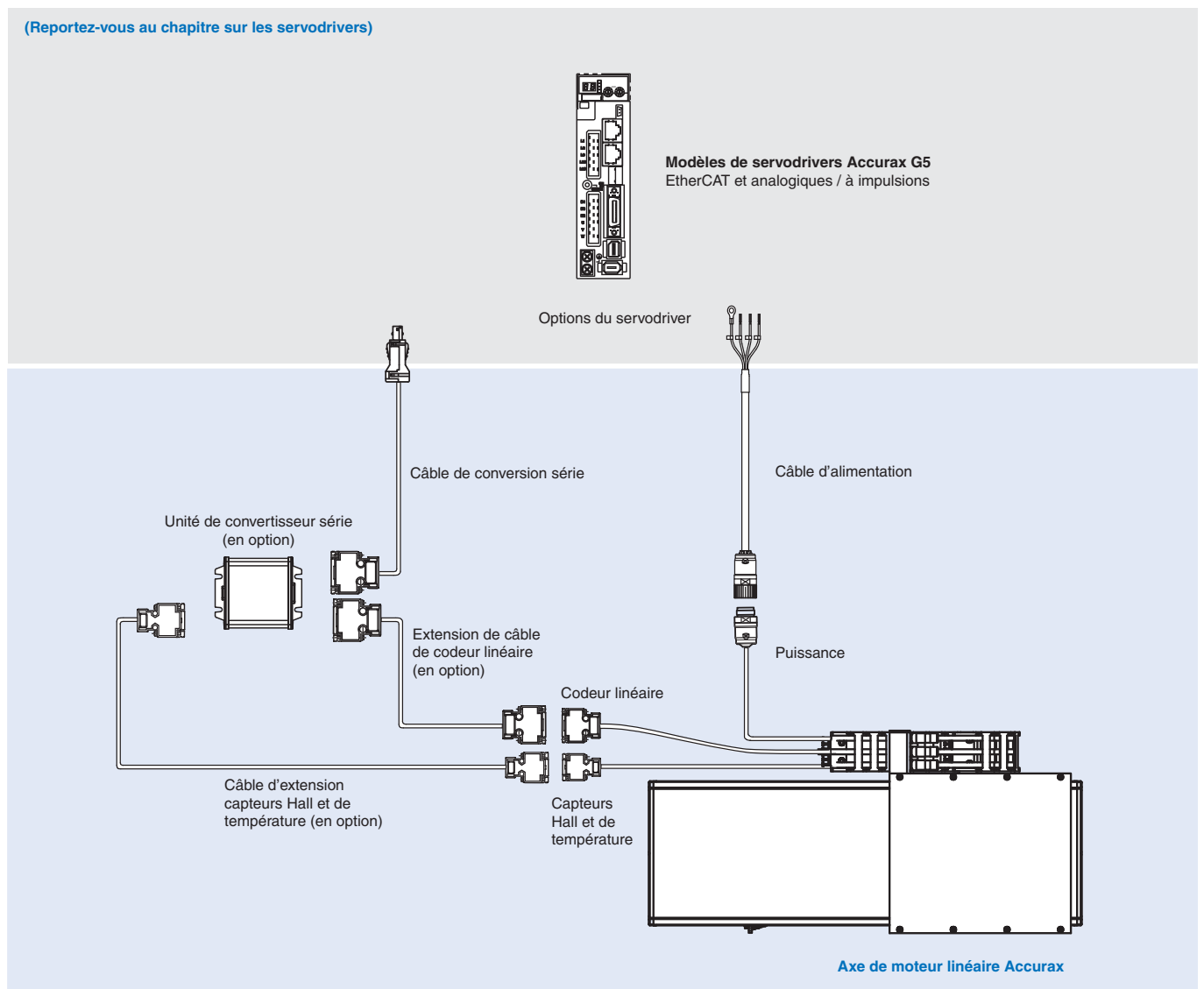

Combinaison moteur linéaire / servodriver

Axes linéaires					Servodriver linéaire			
					Accurax G5 EtherCAT		Accurax G5 analogique / à impulsions	
Type	Tension	Force nominale	Force pic	Modèle	230 V	400 V	230 V	400 V
R88L-EA-AF-□ Axes de moteurs linéaires 	230 / 400 V	48 N	105 N	R88L-EA-AF-0303-□	R88D-KN02H-ECT-L	R88D-KN10F-ECT-L	R88D-KT02H-L	R88D-KT10F-L
		96 N	210 N	R88L-EA-AF-0306-□	R88D-KN04H-ECT-L	R88D-KN10F-ECT-L	R88D-KT04H-L	R88D-KT10F-L
		160 N	400 N	R88L-EA-AF-0606-□	R88D-KN08H-ECT-L	R88D-KN15F-ECT-L	R88D-KT08H-L	R88D-KT15F-L
		240 N	600 N	R88L-EA-AF-0609-□	R88D-KN10H-ECT-L	R88D-KN20F-ECT-L	R88D-KT10H-L	R88D-KT20F-L
		320 N	800 N	R88L-EA-AF-0612-□	R88D-KN15H-ECT-L	R88D-KN30F-ECT-L	R88D-KT15H-L	R88D-KT30F-L
		608 N	1 600 N	R88L-EA-AF-1112-□	R88D-KN15H-ECT-L	R88D-KN30F-ECT-L	R88D-KT15H-L	R88D-KT30F-L
		760 N	2 000 N	R88L-EA-AF-1115-□	R88D-KN15H-ECT-L	R88D-KN30F-ECT-L	R88D-KT15H-L	R88D-KT30F-L

Légende des références

Axes de moteurs linéaires

R88L - EA - AF - 0303 - 0110 - □

Axe de moteur linéaire Accurax

Versions personnalisées

Modèle du moteur linéaire à noyau en fer	
Code	Caractéristiques
0303	Largeur aimant actif 30 mm, bobine 3
0306	Largeur aimant actif 30 mm, bobine 6
0606	Largeur aimant actif 60 mm, bobine 6
0609	Largeur aimant actif 60 mm, bobine 9
0612	Largeur aimant actif 60 mm, bobine 12
1112	Largeur aimant actif 110 mm, bobine 12
1115	Largeur aimant actif 110 mm, bobine 15

Longueur de course
(se reporter à la section des dimensions pour connaître les distances de course effectives)

Remarque : L'axe du moteur linéaire standard inclut le codeur SinCos 1 Vpp. Pour d'autres options du codeur ou des versions personnalisées de l'axe linéaire, veuillez contacter votre représentant OMRON.

Caractéristiques du servomoteur linéaire

Axe de moteur linéaire R88L-EA-AF-□ (230 / 400 Vc.a.)

Tension		230 / 400 Vc.a.							
Modèle axe linéaire		R88L-EA-AF-□	0303-□	0306-□	0606-□	0609-□	0612-□	1112-□	1115-□
Caractéristiques moteur	Bobine de servomoteur linéaire utilisée	R88L-EC-FW-	0303	0306	0606	0609	0612	1112	1115
	Force pic*1	N	105	210	400	600	800	1 600	2 000
	Courant pic*1	Arms	3,1	6,1	10	15	20	20	25
	Force continue*2	N	48	96	160	240	320	608	760
	Courant continu*2	Arms	1,2	2,5	3,4	5,2	6,9	6,5	8,2
	Constante de force du moteur	N/A _{rms}	39,7		46,5			93,0	
	BEMF	V/m/s	32		38			76	
	Constante moteur	N / √W	9,75	13,78	19,49	23,87	27,57	41,47	46,37
	Résistance de phase	Ω	5,34	2,68	1,83	1,23	0,92	1,6	1,29
	Inductance de phase	mH	34,7	17,4	13,7	9,2	6,9	12,8	10,3
Constante de temps électrique	ms	6,5		7,5			8		
Pas du pôle	mm	24							
Mécanique	Poids des composants en mouvement	kg	3,1	3,9	5,4	6,7	7,9	13,7	15,9
	Charge horizontale recommandée*3	kg	5		15			35	
	Répétabilité unidirectionnelle*3	µm	±1						
	Vitesse max. acceptable	m/s	5						
	Course standard min. / max.	mm	110 / 2 126	158 / 2 078	110 / 2 126	158 / 2 078	110 / 2 030	110 / 2 126	158 / 2 174
Retour	Incrément de course	mm	96						
	Type de codeur	1 Vptp SIN / COS et marque de référence, caisse en métal, optique, incrémental							
	Résolution du codeur	20 µm							
	Classe de précision	±5 µm/m							
Autres caractéristiques	Capteur Hall	Signaux TTL, numériques							
	Méthodes de protection*4	Capteurs de température (KTY-83/121 & PTC 110C), auto-refroidissement							
	Alimentation du capteur Hall	5 à 24 Vc.c., 25 mA							
	Alimentation de tête de lecture du codeur	5 Vc.c., max. 250 mA							
	Classe d'isolation	Classe B							
	Tension du bus max.	560 Vc.c.							
	Résistance d'isolement	500 Vc.c., min. 10 MΩ							
	Humidité ambiante	20 à 80 % (sans condensation)							
Altitude	1 000 m								
Température max. d'aimant autorisée	70 °C								

*1 Température de bobine augmentant de 6 K/s.

*2 Valeurs de température de bobine à 100 °C et d'aimants à 25 °C. Un courant d'air de 2,5 m/s (25 °C) doit être appliqué.

*3 Par rapport au centre de gravité, pour une charge supérieure ou différentes positions de charge, veuillez contacter votre représentant OMRON.

*4 |β| doit être défini correctement pour les applications à courant élevé.

Toutes les autres valeurs à 25 °C (±10 %).

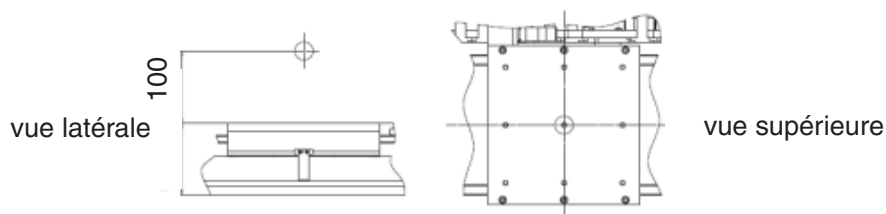

Caractéristiques de la charge-accération

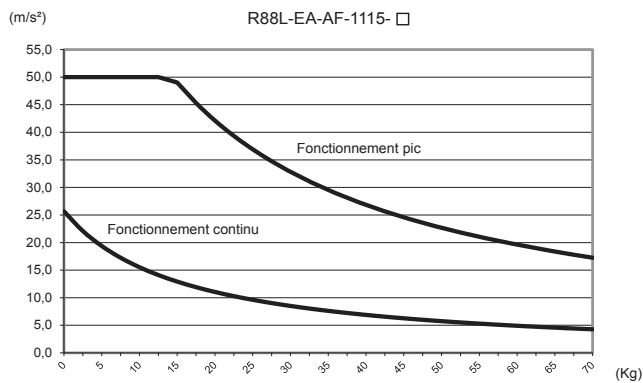
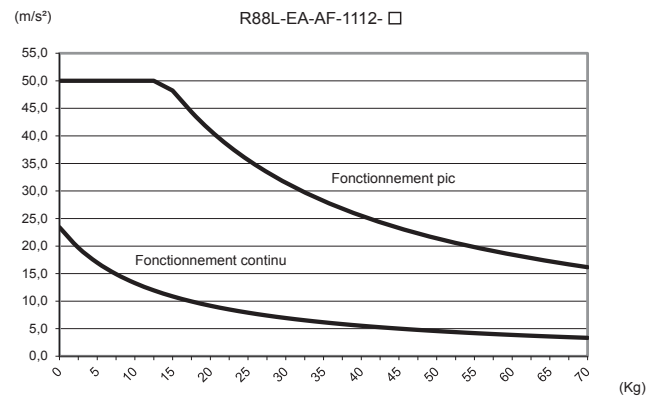
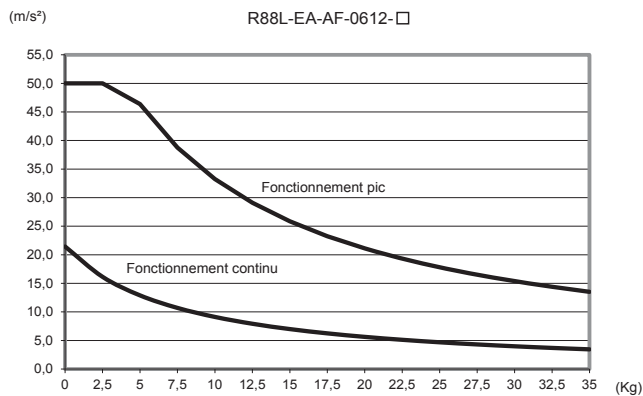
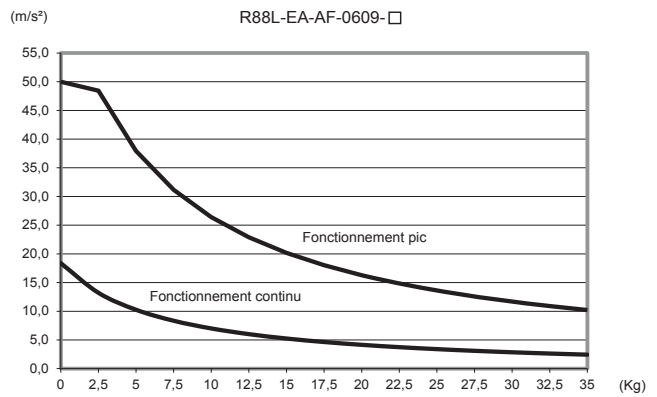
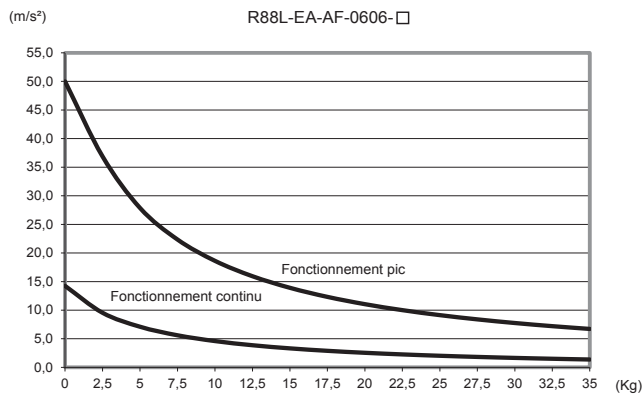
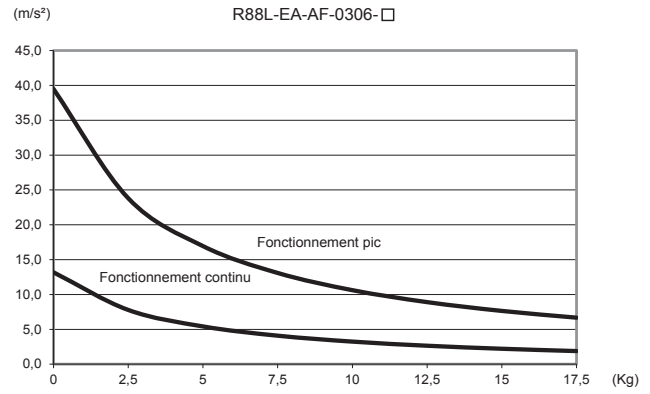
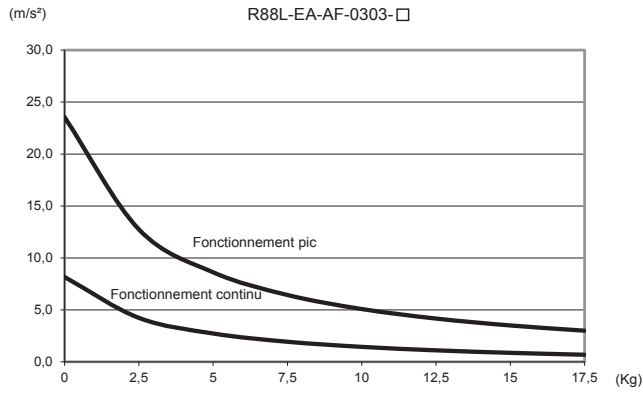

Remarque : Les valeurs des courbes ci-dessus sont calculées en fonction de la formule ci-dessous et avec une orientation horizontale :

$$Acceleration = (Force - Force_{Friction}) / Masse\ mobile\ totale$$

Dimensions

R88L-EA-AF-0303-□ (230 / 400 Vc.a.)

Modèle axe linéaire	Course effective en mm	L en mm	n	N° des trous de fixation	Poids de la table mobile comprenant la bobine de moteur (en kg)	Poids des axes complets (en kg)
R88L-EA-AF-0303-0110	110	312	2	6	3,1	9,5
R88L-EA-AF-0303-0206	206	408	3	8	3,1	10,9
R88L-EA-AF-0303-0302	302	504	4	10	3,1	12,4
R88L-EA-AF-0303-0398	398	600	5	12	3,1	13,8
R88L-EA-AF-0303-0494	494	696	6	14	3,1	15,2
R88L-EA-AF-0303-0590	590	792	7	16	3,1	16,7
R88L-EA-AF-0303-0686	686	888	8	18	3,1	18,1
R88L-EA-AF-0303-0782	782	984	9	20	3,1	19,6
R88L-EA-AF-0303-0878	878	1 080	10	22	3,1	21,0
R88L-EA-AF-0303-0974	974	1 176	11	24	3,1	22,5
R88L-EA-AF-0303-1070	1 070	1 272	12	26	3,1	23,9
R88L-EA-AF-0303-1166	1 166	1 368	13	28	3,1	25,4
R88L-EA-AF-0303-1262	1 262	1 464	14	30	3,1	26,8
R88L-EA-AF-0303-1358	1 358	1 560	15	32	3,1	28,2
R88L-EA-AF-0303-1454	1 454	1 656	16	34	3,1	29,7
R88L-EA-AF-0303-1550	1 550	1 752	17	36	3,1	31,1
R88L-EA-AF-0303-1646	1 646	1 848	18	38	3,1	32,6
R88L-EA-AF-0303-1742	1 742	1 944	19	40	3,1	34,0
R88L-EA-AF-0303-1838	1 838	2 040	20	42	3,1	35,5
R88L-EA-AF-0303-1934	1 934	2 136	21	44	3,1	36,9
R88L-EA-AF-0303-2030	2 030	2 232	22	46	3,1	38,3
R88L-EA-AF-0303-2126	2 126	2 328	23	48	3,1	39,8

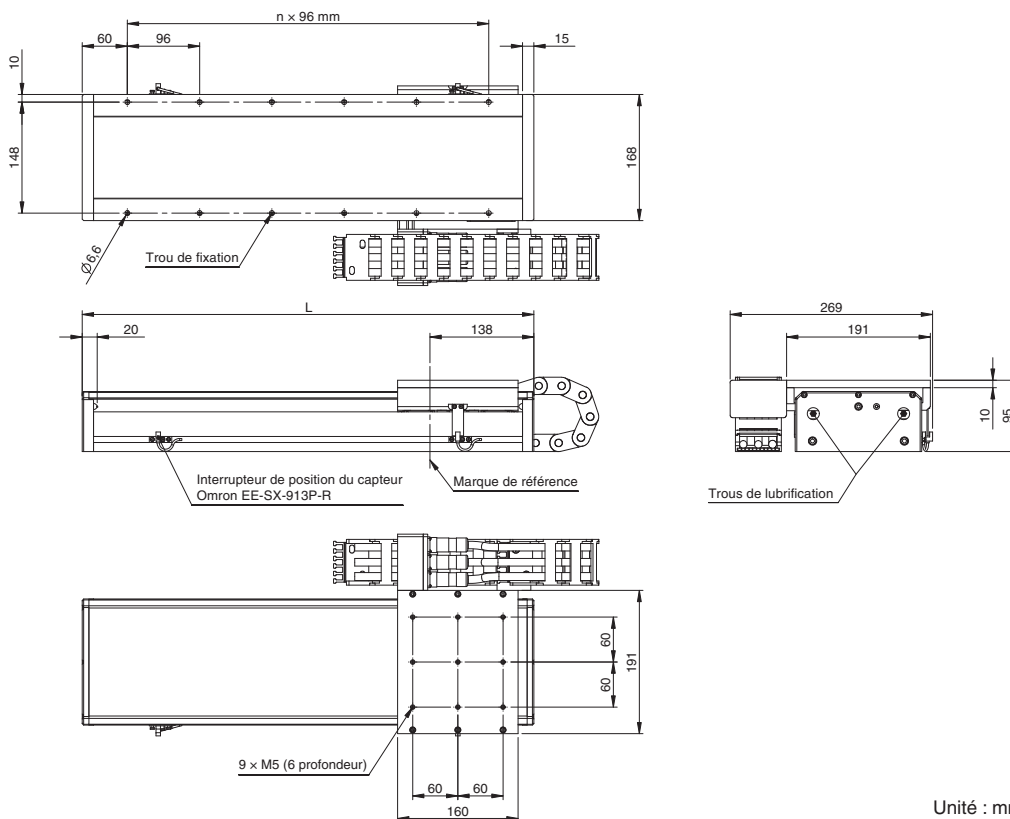

Unité : mm

Câble de capteur Hall et de température

Longueur du câble 500 mm environ.
Connecteur D-Sub 9 broches (mâle)

N° broche	Nom
1	5V
2	Hall U
3	Hall V
4	Hall W
5	GND
6	PTC
7	PTC
8	KTY
9	KTY
Boîtier	Blindage

Câble codeur

Longueur du câble 500 mm environ.
Connecteur D-Sub 15 broches (mâle)



N° broche	Signal
1	SDA*
2	SCL*
3	Non utilisé
4	/Signal Réf (U ₂ -)
5	/Signal Cos (U ₂ -)
6	/Signal Sin (U ₁ -)
7	Non utilisé
8	5 V
9	0 V
10	Non utilisé
11	Non utilisé
12	Signal Réf (U ₀)
13	Signal Cos (U ₂)
14	Signal Sin (U ₁)
15	Blindage interne
Boîtier	Blindage

*Réservé. Veuillez ne pas utiliser

Câble d'alimentation

Longueur du câble 500 mm environ.
Connecteur Hypertac LRR406AMRPN182 (mâle)
Code article broche : 021.273.1020



Connecteur homologué :
Type mâle : PRA06BF-FBN170

N° broche	Nom
1	Phase U
2	Masse
3	Phase V
4	Phase W
5	Non utilisé
6	Non utilisé

R88L-EA-AF-0306-□ (230 / 400 Vc.a.)

Modèle axe linéaire	Course effective en mm	L en mm	n	N° des trous de fixation	Poids de la table mobile comprenant la bobine de moteur (en kg)	Poids des axes complets (en kg)
R88L-EA-AF-0306-0158	158	408	3	8	3,9	11,6
R88L-EA-AF-0306-0254	254	504	4	10	3,9	13,1
R88L-EA-AF-0306-0350	350	600	5	12	3,9	14,5
R88L-EA-AF-0306-0446	446	696	6	14	3,9	15,9
R88L-EA-AF-0306-0542	542	792	7	16	3,9	17,4
R88L-EA-AF-0306-0638	638	888	8	18	3,9	18,8
R88L-EA-AF-0306-0734	734	984	9	20	3,9	20,3
R88L-EA-AF-0306-0830	830	1 080	10	22	3,9	21,7
R88L-EA-AF-0306-0926	926	1 176	11	24	3,9	23,2
R88L-EA-AF-0306-1022	1 022	1 272	12	26	3,9	24,6
R88L-EA-AF-0306-1118	1 118	1 368	13	28	3,9	26,1
R88L-EA-AF-0306-1214	1 214	1 464	14	30	3,9	27,5
R88L-EA-AF-0306-1310	1 310	1 560	15	32	3,9	28,9
R88L-EA-AF-0306-1406	1 406	1 656	16	34	3,9	30,4
R88L-EA-AF-0306-1502	1 502	1 752	17	36	3,9	31,8
R88L-EA-AF-0306-1598	1 598	1 848	18	38	3,9	33,3
R88L-EA-AF-0306-1694	1 694	1 944	19	40	3,9	34,7
R88L-EA-AF-0306-1790	1 790	2 040	20	42	3,9	36,2
R88L-EA-AF-0306-1886	1 886	2 136	21	44	3,9	37,6
R88L-EA-AF-0306-1982	1 982	2 232	22	46	3,9	39,0
R88L-EA-AF-0306-2078	2 078	2 328	23	48	3,9	40,5

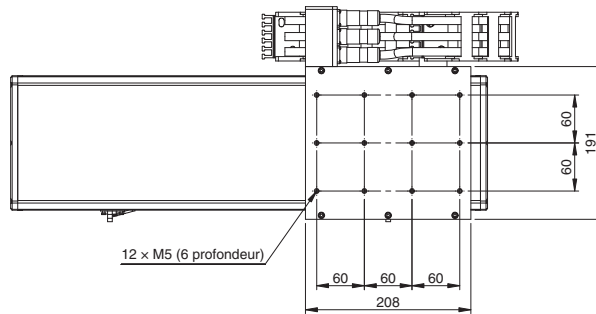
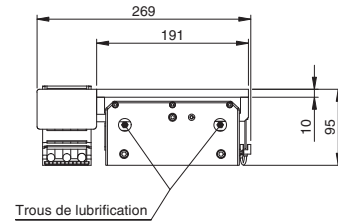
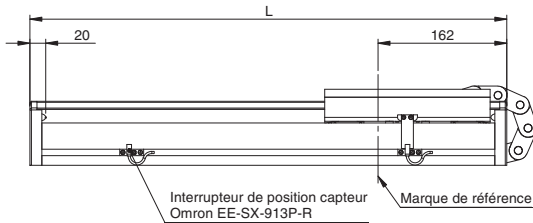
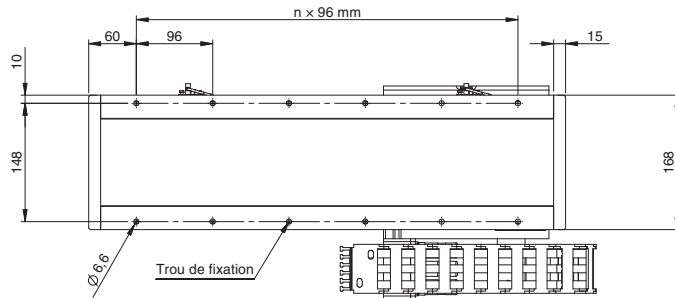

Unité : mm

Câble de capteur Hall et de température

Longueur du câble 500 mm environ.
Connecteur D-Sub 9 broches (mâle)



N° broche	Nom
1	5V
2	Hall U
3	Hall V
4	Hall W
5	GND
6	PTC
7	PTC
8	KTY
9	KTY
Boîtier	Blindage

Câble codeur

Longueur du câble 500 mm environ.
Connecteur D-Sub 15 broches (mâle)

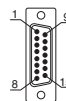

N° broche	Signal
1	SDA*
2	SCL*
3	Non utilisé
4	/Signal Réf (U ₋)
5	/Signal Cos (U _z -)
6	/Signal Sin (U ₋)
7	Non utilisé
8	5V
9	0V
10	Non utilisé
11	Non utilisé
12	Signal Réf (U _o)
13	Signal Cos (U _z)
14	Signal Sin (U _z)
15	Blindage interne
Boîtier	Blindage

*Réservé. Veuillez ne pas utiliser

Câble d'alimentation

Longueur du câble 500 mm environ.
Connecteur Hypertac LRRAD6AMFPN182 (mâle)
Code article broche : 021.279.1020



Connecteur homologue :
Type mâle : PRA068FRBN170

N° broche	Nom
1	Phase U
2	Masse
3	Phase V
4	Phase W
5	Non utilisé
6	Non utilisé

R88L-EA-AF-0606-□ (230 / 400 Vc.a.)

Modèle axe linéaire	Course effective en mm	L en mm	n	N° des trous de fixation	Poids de la table mobile comprenant la bobine de moteur (en kg)	Poids des axes complets (en kg)
R88L-EA-AF-0606-0110	110	360	3	8	5,4	14,1
R88L-EA-AF-0606-0206	206	456	4	10	5,4	15,9
R88L-EA-AF-0606-0302	302	552	5	12	5,4	17,6
R88L-EA-AF-0606-0398	398	648	6	14	5,4	19,3
R88L-EA-AF-0606-0494	494	744	7	16	5,4	21,0
R88L-EA-AF-0606-0590	590	840	8	18	5,4	22,8
R88L-EA-AF-0606-0686	686	936	9	20	5,4	24,5
R88L-EA-AF-0606-0782	782	1 032	10	22	5,4	26,2
R88L-EA-AF-0606-0878	878	1 128	11	24	5,4	28,0
R88L-EA-AF-0606-0974	974	1 224	12	26	5,4	29,7
R88L-EA-AF-0606-1070	1 070	1 320	13	28	5,4	31,4
R88L-EA-AF-0606-1166	1 166	1 416	14	30	5,4	33,2
R88L-EA-AF-0606-1262	1 262	1 512	15	32	5,4	34,9
R88L-EA-AF-0606-1358	1 358	1 608	16	34	5,4	36,6
R88L-EA-AF-0606-1454	1 454	1 704	17	36	5,4	38,4
R88L-EA-AF-0606-1550	1 550	1 800	18	38	5,4	40,1
R88L-EA-AF-0606-1646	1 646	1 896	19	40	5,4	41,8
R88L-EA-AF-0606-1742	1 742	1 992	20	42	5,4	43,6
R88L-EA-AF-0606-1838	1 838	2 088	21	44	5,4	45,3
R88L-EA-AF-0606-1934	1 934	2 184	22	46	5,4	47,0
R88L-EA-AF-0606-2030	2 030	2 280	23	48	5,4	48,8
R88L-EA-AF-0606-2126	2 126	2 376	24	50	5,4	50,5

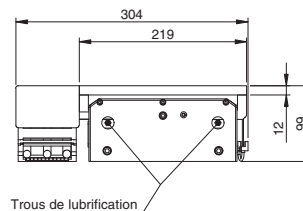
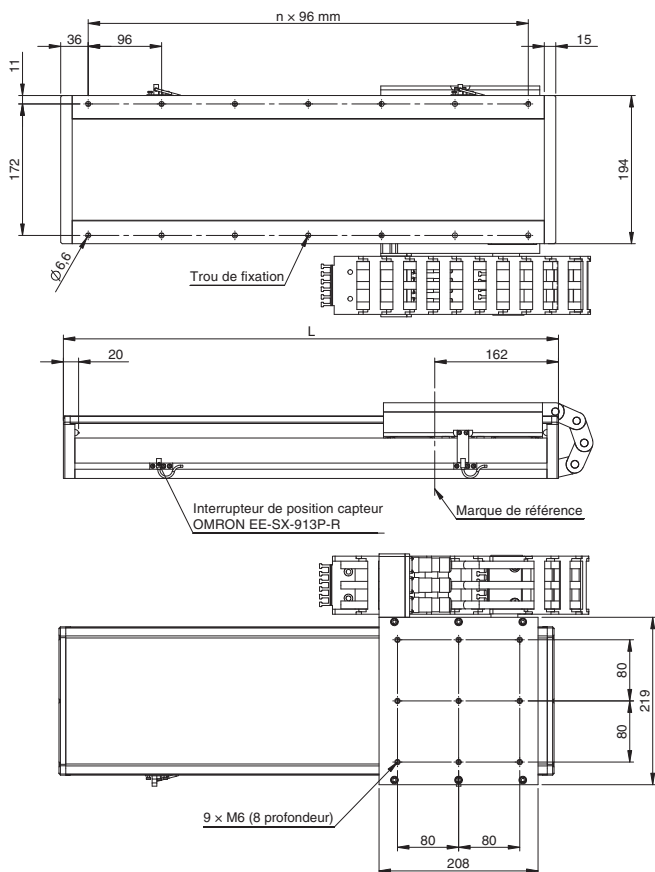

Unité : mm

Câble de capteur Hall et de température

Longueur du câble 500 mm environ. Connecteur D-Sub 9 broches (mâle)

N° broche	Nom
1	SV
2	Hall U
3	Hall V
4	Hall W
5	GND
6	PTC
7	PTC
8	KTY
9	KTY
Boîtier	Blindage



Câble codeur

Longueur du câble 500 mm environ. Connecteur D-Sub 15 broches (mâle)

N° broche	Signal
1	SDA*
2	SCL*
3	Non utilisé
4	/Signal Réf (U ₋)
5	/Signal Cos (U _z -)
6	/Signal Sin (U ₋)
7	Non utilisé
8	5 V
9	0 V
10	Non utilisé
11	Non utilisé
12	Signal Réf (U _o)
13	Signal Cos (U _z)
14	Signal Sin (U ₊)
15	Blindage interne
Boîtier	Blindage



*Réservé. Veuillez ne pas utiliser

Câble d'alimentation

Longueur du câble 500 mm environ. Connecteur Hypertac LFR065AMPN182 (mâle) Code article broche : 021.279.1020

N° broche	Nom
1	Phase U
2	Masse
3	Phase V
4	Phase W
5	Non utilisé
6	Non utilisé



Connecteur homologue : Type mâle : PRA065FRBN170

R88L-EA-AF-0609-□ (230 / 400 Vc.a.)

Modèle axe linéaire	Course effective en mm	L en mm	n	N° des trous de fixation	Poids de la table mobile comprenant la bobine de moteur (en kg)	Poids des axes complets (en kg)
R88L-EA-AF-0609-0158	158	456	4	10	6,7	17,2
R88L-EA-AF-0609-0254	254	552	5	12	6,7	18,9
R88L-EA-AF-0609-0350	350	648	6	14	6,7	20,6
R88L-EA-AF-0609-0446	446	744	7	16	6,7	22,3
R88L-EA-AF-0609-0542	542	840	8	18	6,7	24,1
R88L-EA-AF-0609-0638	638	936	9	20	6,7	25,8
R88L-EA-AF-0609-0734	734	1 032	10	22	6,7	27,5
R88L-EA-AF-0609-0830	830	1 128	11	24	6,7	29,3
R88L-EA-AF-0609-0926	926	1 224	12	26	6,7	31,0
R88L-EA-AF-0609-1022	1 022	1 320	13	28	6,7	32,7
R88L-EA-AF-0609-1118	1 118	1 416	14	30	6,7	34,5
R88L-EA-AF-0609-1214	1 214	1 512	15	32	6,7	36,2
R88L-EA-AF-0609-1310	1 310	1 608	16	34	6,7	37,9
R88L-EA-AF-0609-1406	1 406	1 704	17	36	6,7	39,7
R88L-EA-AF-0609-1502	1 502	1 800	18	38	6,7	41,4
R88L-EA-AF-0609-1598	1 598	1 896	19	40	6,7	43,1
R88L-EA-AF-0609-1694	1 694	1 992	20	42	6,7	44,9
R88L-EA-AF-0609-1790	1 790	2 088	21	44	6,7	46,6
R88L-EA-AF-0609-1886	1 886	2 184	22	46	6,7	48,3
R88L-EA-AF-0609-1982	1 982	2 280	23	48	6,7	50,1
R88L-EA-AF-0609-2078	2 078	2 376	24	50	6,7	51,8

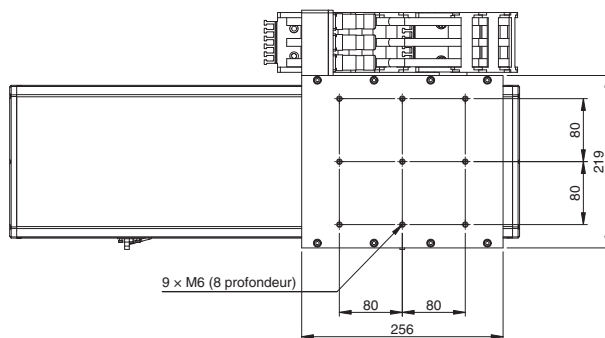
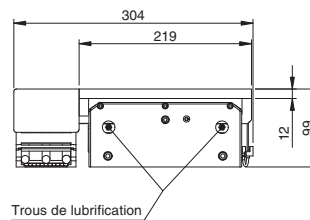
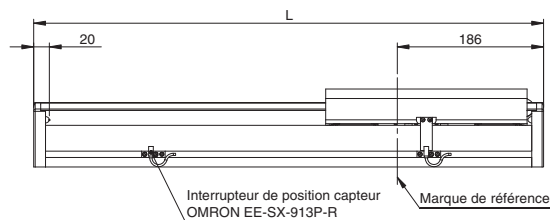
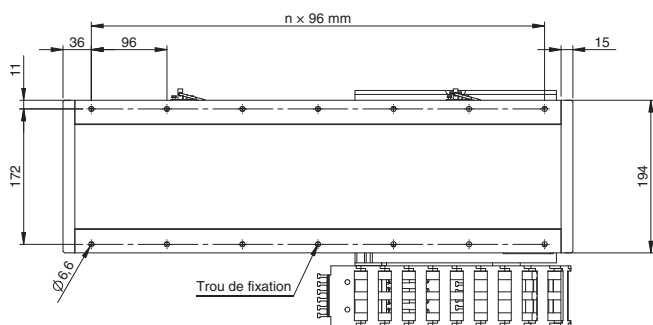

Unité : mm

Câble de capteur Hall et de température

Longueur du câble 500 mm environ.
Connecteur D-Sub 9 broches (mâle)



N° broche	Nom
1	5V
2	Hall U
3	Hall V
4	Hall W
5	GND
6	PTC
7	PTC
8	KTY
9	KTY
Boîtier	Blindage

Câble codeur

Longueur du câble 500 mm environ.
Connecteur D-Sub 15 broches (mâle)



N° broche	Signal
1	SDA*
2	SCL*
3	Non utilisé
4	/Signal Réf (U ₀ -)
5	/Signal Cos (U ₂ -)
6	/Signal Sin (U ₁ -)
7	Non utilisé
8	5V
9	0V
10	Non utilisé
11	Non utilisé
12	Signal Réf (U ₀)
13	Signal Cos (U ₂)
14	Signal Sin (U ₁)
15	Blindage interne
Boîtier	Blindage

*Réservé. Veuillez ne pas utiliser

Câble d'alimentation

Longueur du câble 500 mm environ.
Connecteur Hypertac LFR406AMRPN182 (mâle)
Code article broche : 021.279.1020



Connecteur homologue : Type mâle : PRA06BFRBN170

N° broche	Nom
1	Phase U
2	Masse
3	Phase V
4	Phase W
5	Non utilisé
6	Non utilisé

R88L-EA-AF-06012-□ (230 / 400 Vc.a.)

Modèle axe linéaire	Course effective en mm	L en mm	n	N° des trous de fixation	Poids de la table mobile comprenant la bobine de moteur (en kg)	Poids des axes complets (en kg)
R88L-EA-AF-0612-0110	110	456	4	10	7,9	18,3
R88L-EA-AF-0612-0206	206	552	5	12	7,9	20,0
R88L-EA-AF-0612-0302	302	648	6	14	7,9	21,7
R88L-EA-AF-0612-0398	398	744	7	16	7,9	23,4
R88L-EA-AF-0612-0494	494	840	8	18	7,9	25,2
R88L-EA-AF-0612-0590	590	936	9	20	7,9	26,9
R88L-EA-AF-0612-0686	686	1 032	10	22	7,9	28,6
R88L-EA-AF-0612-0782	782	1 128	11	24	7,9	30,4
R88L-EA-AF-0612-0878	878	1 224	12	26	7,9	32,1
R88L-EA-AF-0612-0974	974	1 320	13	28	7,9	33,8
R88L-EA-AF-0612-1070	1 070	1 416	14	30	7,9	35,6
R88L-EA-AF-0612-1166	1 166	1 512	15	32	7,9	37,3
R88L-EA-AF-0612-1262	1 262	1 608	16	34	7,9	39,0
R88L-EA-AF-0612-1358	1 358	1 704	17	36	7,9	40,8
R88L-EA-AF-0612-1454	1 454	1 800	18	38	7,9	42,5
R88L-EA-AF-0612-1550	1 550	1 896	19	40	7,9	44,2
R88L-EA-AF-0612-1646	1 646	1 992	20	42	7,9	46,0
R88L-EA-AF-0612-1742	1 742	2 088	21	44	7,9	47,7
R88L-EA-AF-0612-1838	1 838	2 184	22	46	7,9	49,4
R88L-EA-AF-0612-1934	1 934	2 280	23	48	7,9	50,2
R88L-EA-AF-0612-2030	2 030	2 376	24	50	7,9	52,9

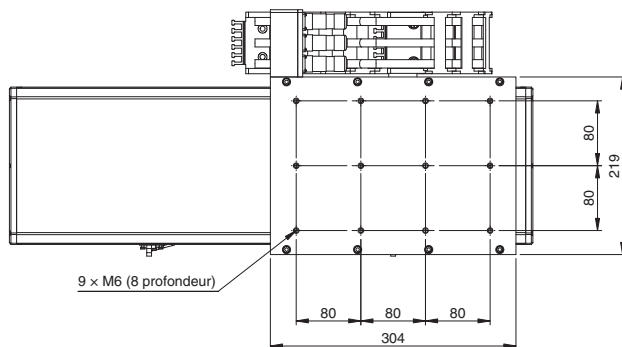
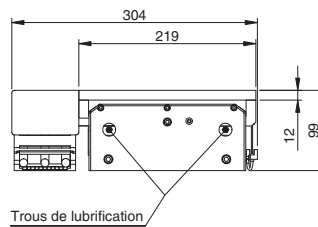
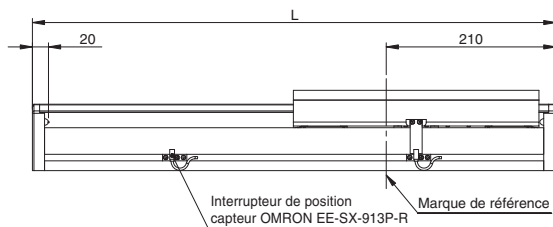
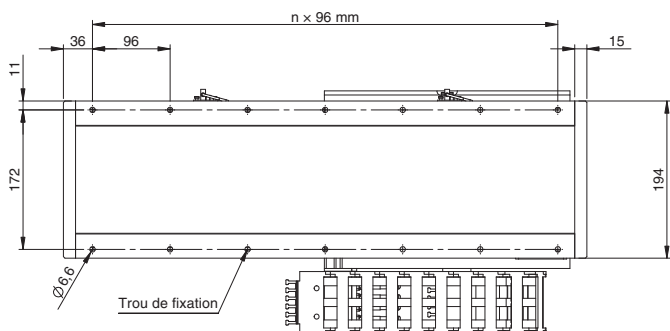

Unité : mm

Câble de capteur Hall et de température

Longueur du câble 500 mm environ.
Connecteur D-Sub 9 broches (mâle)



N° broche	Nom
1	5V
2	Hall U
3	Hall V
4	Hall W
5	GND
6	PTC
7	PTC
8	KTY
9	KTY
Boîtier	Blindage

Câble codeur

Longueur du câble 500 mm environ.
Connecteur D-Sub 15 broches (mâle)



N° broche	Signal
1	SDA*
2	SCL*
3	Non utilisé
4	/Signal Réf (U ₂ -)
5	/Signal Cos (U ₂ -)
6	/Signal Sin (U ₁ -)
7	Non utilisé
8	5 V
9	0 V
10	Non utilisé
11	Non utilisé
12	Signal Réf (U ₂)
13	Signal Cos (U ₂)
14	Signal Sin (U ₁)
15	Blindage interne
Boîtier	Blindage

*Réservé. Veuillez ne pas utiliser

Câble d'alimentation

Longueur du câble 500 mm environ.
Connecteur Hypertac LRR06AMPN182 (mâle)
Code article broche : 021.279.1020



Connecteur homologue :
Type mâle : LPR06BFRBN170

N° broche	Nom
1	Phase U
2	Masse
3	Phase V
4	Phase W
5	Non utilisé
6	Non utilisé

R88L-EA-AF-1112-□ (230 / 400 Vc.a.)

Modèle axe linéaire	Course effective en mm	L en mm	n	N° des trous de fixation	Poids de la table mobile comprenant la bobine de moteur (en kg)	Poids des axes complets (en kg)
R88L-EA-AF-1112-0110	110	456	4	10	13,7	31,9
R88L-EA-AF-1112-0206	206	552	5	12	13,7	35,2
R88L-EA-AF-1112-0302	302	648	6	14	13,7	38,5
R88L-EA-AF-1112-0398	398	744	7	16	13,7	41,7
R88L-EA-AF-1112-0494	494	840	8	18	13,7	45,0
R88L-EA-AF-1112-0590	590	936	9	20	13,7	48,3
R88L-EA-AF-1112-0686	686	1 032	10	22	13,7	51,5
R88L-EA-AF-1112-0782	782	1 128	11	24	13,7	54,8
R88L-EA-AF-1112-0878	878	1 224	12	26	13,7	58,1
R88L-EA-AF-1112-0974	974	1 320	13	28	13,7	61,3
R88L-EA-AF-1112-1070	1 070	1 416	14	30	13,7	64,6
R88L-EA-AF-1112-1166	1 166	1 512	15	32	13,7	67,9
R88L-EA-AF-1112-1262	1 262	1 608	16	34	13,7	71,1
R88L-EA-AF-1112-1358	1 358	1 704	17	36	13,7	74,4
R88L-EA-AF-1112-1454	1 454	1 800	18	38	13,7	77,7
R88L-EA-AF-1112-1550	1 550	1 896	19	40	13,7	80,9
R88L-EA-AF-1112-1646	1 646	1 992	20	42	13,7	84,2
R88L-EA-AF-1112-1742	1 742	2 088	21	44	13,7	87,5
R88L-EA-AF-1112-1838	1 838	2 184	22	46	13,7	90,8
R88L-EA-AF-1112-1934	1 934	2 280	23	48	13,7	94,0
R88L-EA-AF-1112-2030	2 030	2 376	24	50	13,7	97,3
R88L-EA-AF-1112-2126	2 126	2 472	25	52	13,7	100,6

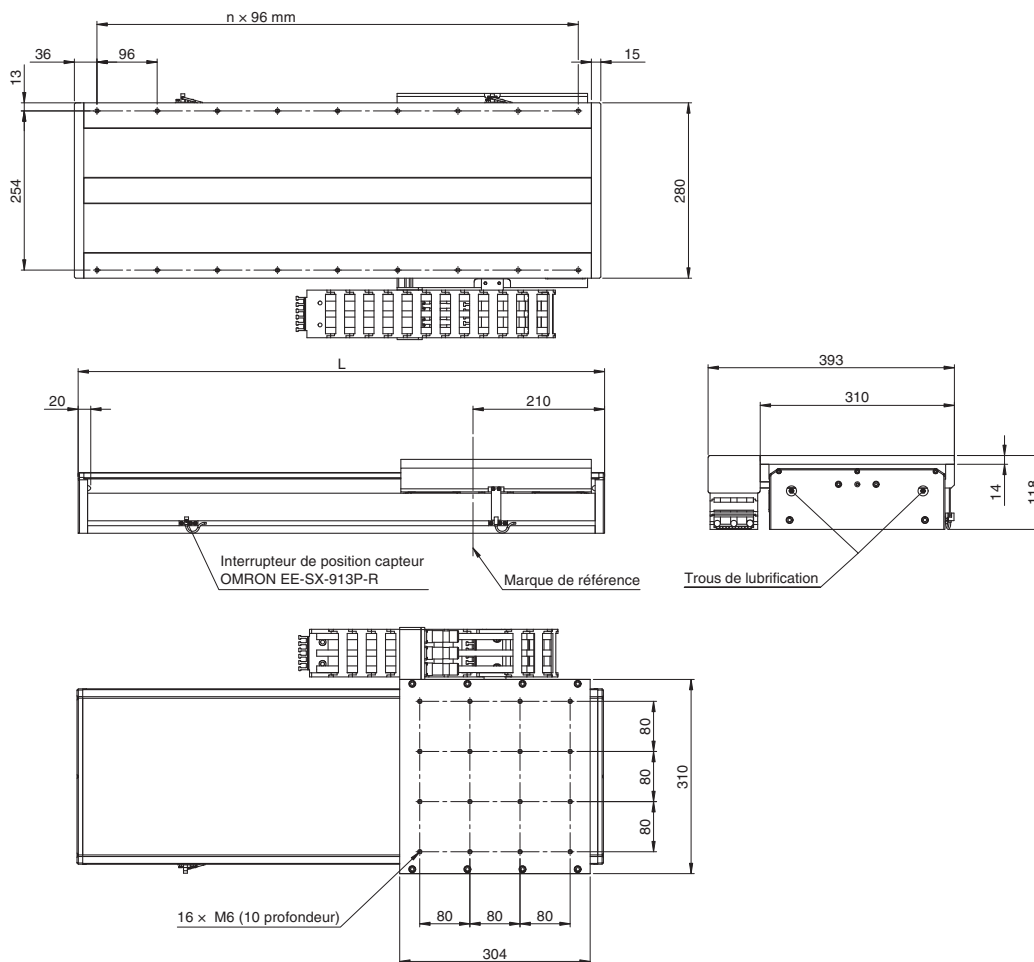

Câble de capteur Hall et de température

Longueur du câble
500 mm environ.
Connecteur D-Sub 9 broches
(mâle)



N° broche	Nom
1	5V
2	Hall U
3	Hall V
4	Hall W
5	GND
6	PTC
7	PTC
8	KTY
9	KTY
Boîtier	Blindage

Câble codeur

Longueur du câble
500 mm environ.
Connecteur D-Sub 15 broches
(mâle)



N° broche	Signal
1	SCL*
2	SCL*
3	Non utilisé
4	/Signal Réf (U _c)
5	/Signal Cos (U _c)
6	/Signal Sin (U _c)
7	Non utilisé
8	5 V
9	0 V
10	Non utilisé
11	Non utilisé
12	Signal Réf (U _s)
13	Signal Cos (U _s)
14	Signal Sin (U _s)
15	Blindage interne
Boîtier	Blindage

*Réservé. Veuillez ne pas utiliser

Câble d'alimentation

Longueur du câble
500 mm environ.
Connecteur Hypertac
LRRAGAMRPN182 (mâle)
Code article broche:
021.279.1020



N° broche	Nom
1	Phase U
2	Masse
3	Phase V
4	Phase W
5	Non utilisé
6	Non utilisé

Connecteur homologue :
Type mâle : PRA06BFRN170

R88L-EA-AF-1115-□ (230 / 400 Vc.a.)

Modèle axe linéaire	Course effective en mm	L en mm	n	N° des trous de fixation	Poids de la table mobile comprenant la bobine de moteur (en kg)	Poids des axes complets (en kg)
R88L-EA-AF-1115-0158	158	552	5	12	15,9	37,4
R88L-EA-AF-1115-0254	254	648	6	14	15,9	40,6
R88L-EA-AF-1115-0350	350	744	7	16	15,9	43,9
R88L-EA-AF-1115-0446	446	840	8	18	15,9	47,2
R88L-EA-AF-1115-0542	542	936	9	20	15,9	50,4
R88L-EA-AF-1115-0638	638	1 032	10	22	15,9	53,7
R88L-EA-AF-1115-0734	734	1 128	11	24	15,9	57,0
R88L-EA-AF-1115-0830	830	1 224	12	26	15,9	60,2
R88L-EA-AF-1115-0926	926	1 320	13	28	15,9	63,5
R88L-EA-AF-1115-1022	1 022	1 416	14	30	15,9	66,8
R88L-EA-AF-1115-1118	1 118	1 512	15	32	15,9	70,0
R88L-EA-AF-1115-1214	1 214	1 608	16	34	15,9	73,3
R88L-EA-AF-1115-1310	1 310	1 704	17	36	15,9	76,6
R88L-EA-AF-1115-1406	1 406	1 800	18	38	15,9	79,8
R88L-EA-AF-1115-1502	1 502	1 896	19	40	15,9	83,1
R88L-EA-AF-1115-1598	1 598	1 992	20	42	15,9	86,4
R88L-EA-AF-1115-1694	1 694	2 088	21	44	15,9	89,6
R88L-EA-AF-1115-1790	1 790	2 184	22	46	15,9	92,9
R88L-EA-AF-1115-1886	1 886	2 280	23	48	15,9	96,2
R88L-EA-AF-1115-1982	1 982	2 376	24	50	15,9	99,4
R88L-EA-AF-1115-2078	2 078	2 472	25	52	15,9	102,7
R88L-EA-AF-1115-2174	2 174	2 568	26	54	15,9	106,0

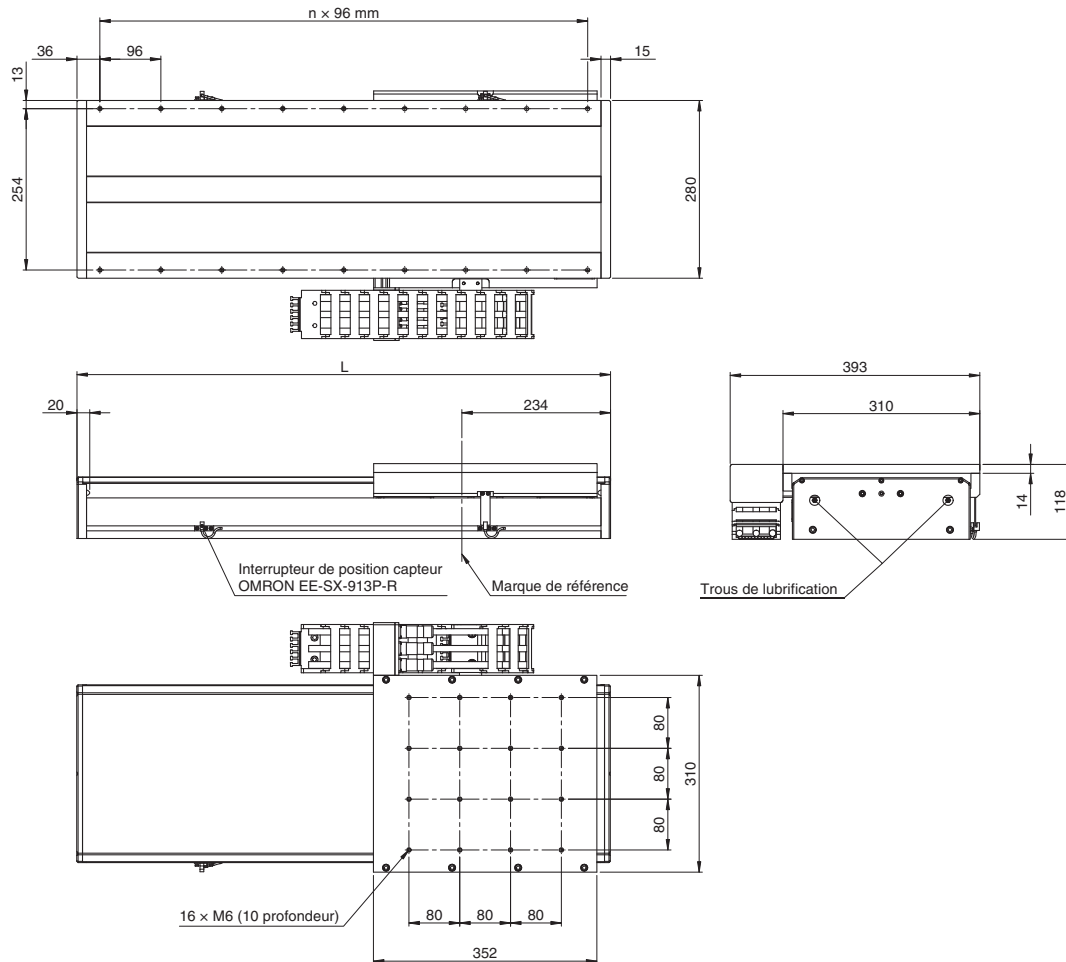

Câble de capteur Hall et de température

Longueur du câble 500 mm environ.
Connecteur D-Sub 9 broches (mâle)



N° broche	Nom
1	5V
2	Hall U
3	Hall V
4	Hall W
5	GND
6	PTC
7	PTC
8	KTY
9	KTY
Boîtier	Blindage

Câble codeur

Longueur du câble 500 mm environ.
Connecteur D-Sub 15 broches (mâle)



N° broche	Signal
1	SCL*
2	SCL*
3	Non utilisé
4	/Signal Ref (U _r)
5	/Signal Cos (U _r)
6	/Signal Sin (U _r)
7	Non utilisé
8	5 V
9	0 V
10	Non utilisé
11	Non utilisé
12	Signal Ref (U _s)
13	Signal Cos (U _s)
14	Signal Sin (U _s)
15	Blindage interne
Boîtier	Blindage

*Réservé. Veuillez ne pas utiliser

Câble d'alimentation

Longueur du câble 500 mm environ.
Connecteur Hypertac L19A06AMRPN182 (mâle)
Code article broche : 021.279.1020



Connecteur homologué :
Type mâle : L19A06BFRBN170

N° broche	Nom
1	Phase U
2	Masse
3	Phase V
4	Phase W
5	Non utilisé
6	Non utilisé

Unité : mm

Unité de convertisseur série en option

Caractéristiques

Modèle de convertisseur série R88A-		SC01K-E	SC02K-E
Description		Convertisseur série de 1 Vpp à transmission de données série G5 et avec entrée de capteur Hall	
Capteur de température		Capteur KTY détection de bobine de moteur à noyau en fer	Capteur NTC détection de bobine de moteur sans noyau en fer
Caractéristiques électriques	Tension d'alimentation	5 Vc.c., max. 250 mA fournies par le variateur	
	Résolution standard	Facteur d'interpolation 100 plus compte de quadrature	
	Fréquence d'entrée max.	400 kHz 1 Vpp	
	Signaux d'entrée analogique (cos, sin, Réf)	Amplitude d'entrée différentielle : 0,4 V à 1,2 V, niveau de signal d'entrée : 1,5 à 3,5 V	
	Signaux de sortie	Données de position, informations sur le capteur Hall et température, et alarmes	
	Méthode de sortie	Transmission de données série	
	Cycle de transmission	< 42 µs	
Caractéristiques mécaniques	Résistance aux vibrations	98 m/s ² max. (1 à 2 500 Hz) dans les trois directions	
	Résistance aux chocs	980 m/s ² , (11 ms) deux fois dans trois directions	
Environnement	Température ambiante	0 à 55 °C	
	Température de stockage	-20 à 80 °C	
	Humidité	20 à 90 % d'humidité relative (sans condensation)	

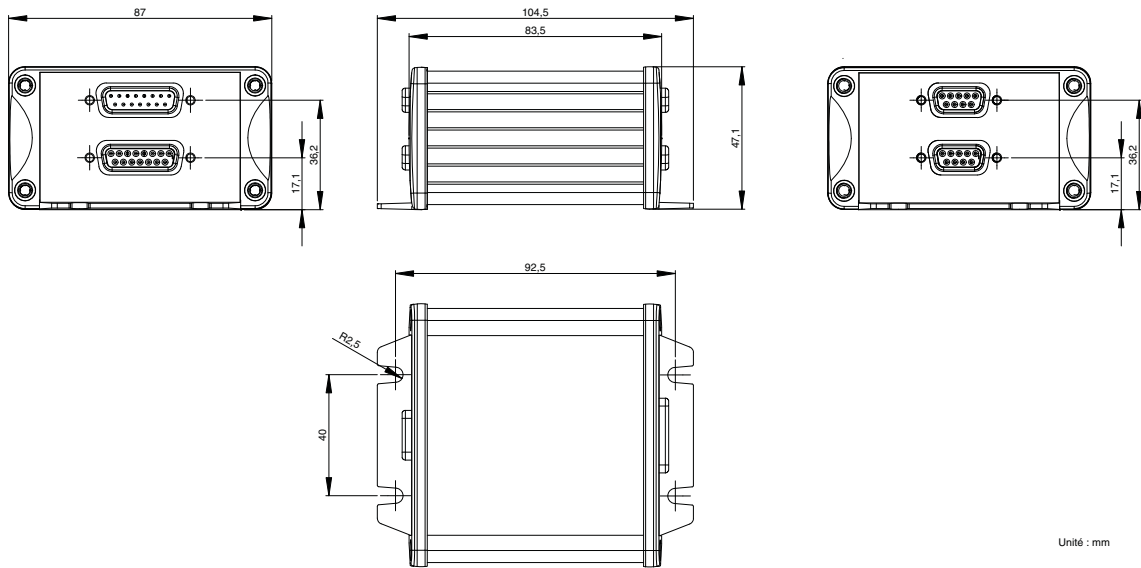

Unité : mm

[CN4]

Sortie données série vers servodriver linéaire

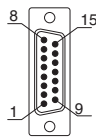

Connecteur D-Sub 15 broches (mâle)

N° broche	Signal
1	PS
2	/PS
3	Non utilisé
4	Non utilisé
5	Non utilisé
6	Non utilisé
7	Non utilisé
8	5 V
9	0 V
10	Non utilisé
11	Non utilisé
12	Non utilisé
13	Non utilisé
14	Non utilisé
15	Blindage interne
Boîtier	Blindage

[CN3]

Interface de capteur de température sans capteur Hall

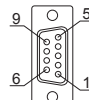

Connecteur D-Sub 9 broches (femelle)

N° broche	Signal
1	Non utilisé
2	Non utilisé
3	Non utilisé
4	Non utilisé
5	Non utilisé
6	PTC
7	PTC
8	KTY/NTC
9	KTY/NTC
Boîtier	Blindage

[CN1]

Entrée codeur 1 Vpp avec lignes programmables NUMERIK JENA standard

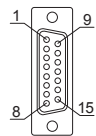

Connecteur D-Sub 15 broches (femelle)

N° broche	Signal
1	SDA*
2	SCL*
3	Non utilisé
4	/Signal Réf (U ₀ -)
5	/Signal Cos (U ₂ -)
6	/Signal Sin (U ₁ -)
7	Non utilisé
8	5 V
9	0 V
10	Non utilisé
11	Non utilisé
12	Signal Réf (U ₀)
13	Signal Cos (U ₂)
14	Signal Sin (U ₁)
15	Blindage interne
Boîtier	Blindage

[CN2]

Interface des capteurs Hall et de température



Connecteur D-Sub 9 broches (femelle)

N° broche	Signal
1	5 V
2	Hall U
3	Hall V
4	Hall W
5	GND
6	PTC
7	PTC
8	KTY/NTC
9	KTY/NTC
Boîtier	Blindage

Remarque : Les broches 6, 7, 8, 9 des connecteurs CN2 et CN3 étant câblées en interne, le capteur de température peut être connecté aux deux connecteurs. Lorsque le capteur Hall est également requis, utilisez le même câble pour les signaux Hall et de température, ainsi que pour le connecteur CN2.

Références de commande

(Reportez-vous au chapitre sur les servodrivers)

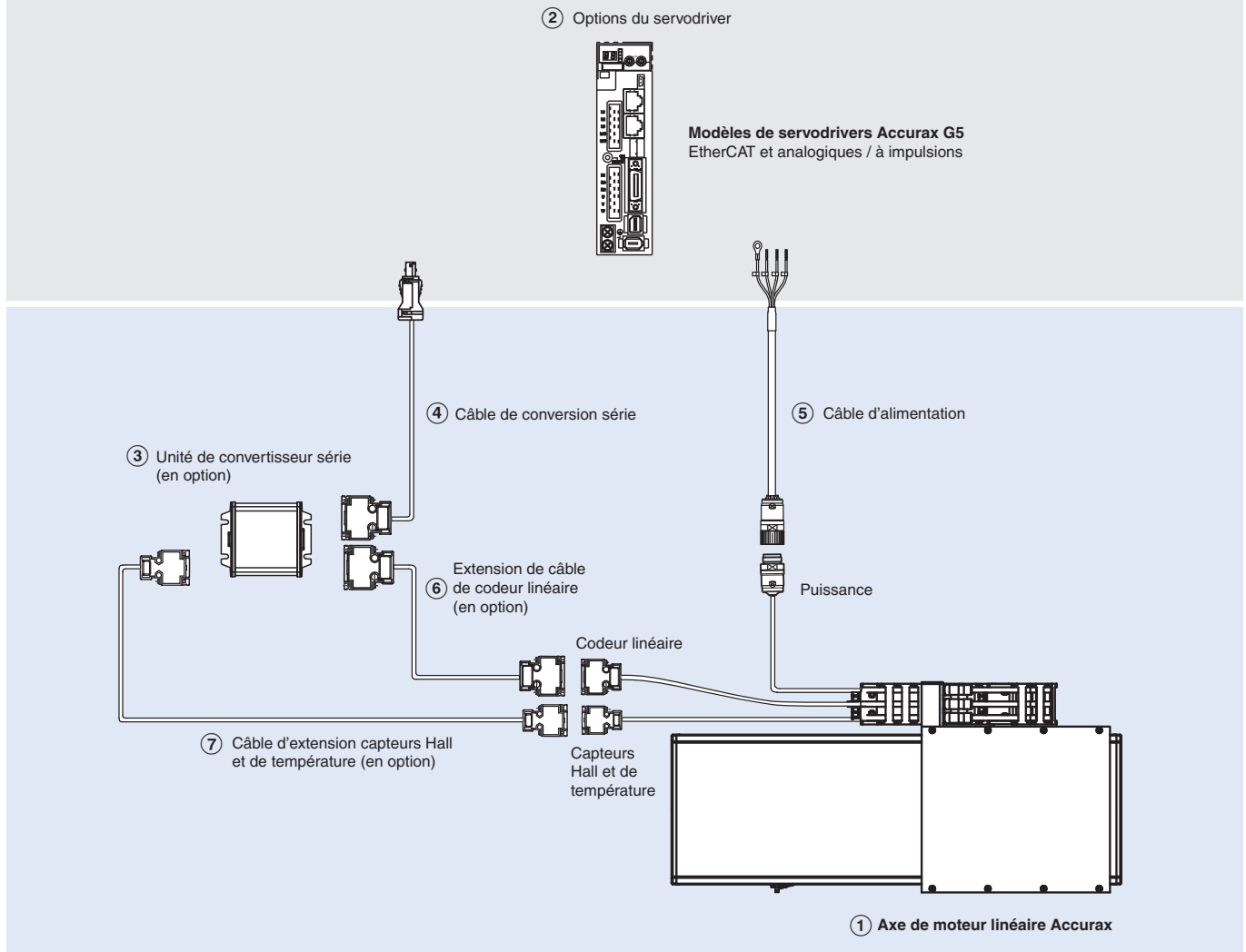

Remarque : Les symboles ①②③ ... indiquent la séquence recommandée pour sélectionner le servomoteur, les câbles et le convertisseur série pour un moteur linéaire.

Axes de moteurs linéaires

R88L-EA-AF-□

230 Vc.a. monophasé / 400 Vc.a. triphasé

Symbole	Caractéristiques		① Modèle axe de moteur linéaire	② Servodriver linéaire			
	Force nominale	Force pic		Accurax G5 EtherCAT		Accurax G5 analogique / à impulsions	
				230 V	400 V	230 V	400 V
①②	48 N	120 N	R88L-EA-AF-0303-□	R88D-KN02H-ECT-L	R88D-KN10F-ECT-L	R88D-KT02H-L	R88D-KT10F-L
	96 N	240 N	R88L-EA-AF-0306-□	R88D-KN04H-ECT-L	R88D-KN10F-ECT-L	R88D-KT04H-L	R88D-KT10F-L
	160 N	450 N	R88L-EA-AF-0606-□	R88D-KN08H-ECT-L	R88D-KN15F-ECT-L	R88D-KT08H-L	R88D-KT15F-L
	240 N	675 N	R88L-EA-AF-0609-□	R88D-KN10H-ECT-L	R88D-KN20F-ECT-L	R88D-KT10H-L	R88D-KT20F-L
	320 N	900 N	R88L-EA-AF-0612-□	R88D-KN15H-ECT-L	R88D-KN30F-ECT-L	R88D-KT15H-L	R88D-KT30F-L
	608 N	1 800 N	R88L-EA-AF-1112-□	R88D-KN15H-ECT-L	R88D-KN30F-ECT-L	R88D-KT15H-L	R88D-KT30F-L
	760 N	2 250 N	R88L-EA-AF-1115-□	R88D-KN15H-ECT-L	R88D-KN30F-ECT-L	R88D-KT15H-L	R88D-KT30F-L

Remarque : Se référer à la section des dimensions pour connaître les distances de course effectives.

Servodriver

② Reportez-vous au chapitre sur les servodrivers Accurax G5 pour les spécifications d'entraînement détaillées et une sélection d'accessoires d'entraînement.

Carte de conversion série

Symbole	Caractéristiques	Modèle
③	Carte de conversion série de 1 Vpp à transmission de données série G5 (avec capteur KTY détection de bobine de moteur à noyau en fer)	R88A-SC01K-E
	Carte de conversion série de 1 Vpp à transmission de données série G5 (avec capteur NTC détection de bobine de moteur sans noyau en fer)	R88A-SC02K-E

Remarque : Si aucun capteur de température n'est nécessaire, vous pouvez utiliser n'importe quel convertisseur.

Câble du convertisseur série vers le servodriver

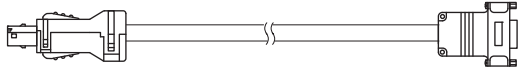
Symbole	Caractéristiques	Modèle	Présentation	
④	Variateur Accurax G5 vers câble du convertisseur série. (Connecteurs R88A-CNK41L et DB-15)	1,5 m	R88A-CRKN001-5CR-E	
		3 m	R88A-CRKN003CR-E	
		5 m	R88A-CRKN005CR-E	
		10 m	R88A-CRKN010CR-E	
		15 m	R88A-CRKN015CR-E	
		20 m	R88A-CRKN020CR-E	

Câble d'alimentation

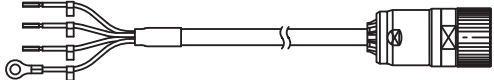
Symbole	Caractéristiques	Modèle	Présentation	
⑤	Pour axe de moteur linéaire R88L-EA-AF-0303-□ R88L-EA-AF-0306-□	1,5 m	R88A-CAWK001-5S-DE	
		3 m	R88A-CAWK003S-DE	
		5 m	R88A-CAWK005S-DE	
		10 m	R88A-CAWK010S-DE	
		15 m	R88A-CAWK015S-DE	
		20 m	R88A-CAWK020S-DE	
	Pour axe de moteur linéaire R88L-EA-AF-0606-□ R88L-EA-AF-0609-□ R88L-EA-AF-0612-□ R88L-EA-AF-1112-□ R88L-EA-AF-1115-□	1,5 m	R88A-CAWL001-5S-DE	
		3 m	R88A-CAWL003S-DE	
		5 m	R88A-CAWL005S-DE	
		10 m	R88A-CAWL010S-DE	
		15 m	R88A-CAWL015S-DE	
		20 m	R88A-CAWL020S-DE	

Câble de codeur linéaire vers convertisseur série

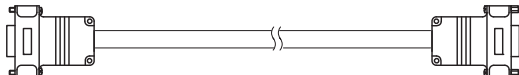
Symbole	Caractéristiques	Modèle	Présentation	
⑥	Câble d'extension depuis codeur linéaire vers convertisseur série. (connecteur DB-15) (Ce câble de rallonge est optionnel)	1,5 m	R88A-CFKA001-5CR-E	
		3 m	R88A-CFKA003CR-E	
		5 m	R88A-CFKA005CR-E	
		10 m	R88A-CFKA010CR-E	
		15 m	R88A-CFKA015CR-E	

Câble de capteurs Hall et Température vers convertisseur série

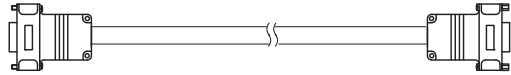
Symbole	Caractéristiques	Modèle	Présentation	
⑦	Câble d'extension depuis capteurs Hall et Température vers convertisseur série. (connecteur DB-9) (Ce câble de rallonge est optionnel)	1,5 m	R88A-CFKB001-5CR-E	
		3 m	R88A-CFKB003CR-E	
		5 m	R88A-CFKB005CR-E	
		10 m	R88A-CFKB010CR-E	
		15 m	R88A-CFKB015CR-E	

Connecteurs

Caractéristiques	Modèle
Connecteur codeur servodriver Accurax G5 (pour CN4)	R88A-CNK41L
Connecteur de câble d'alimentation Hypertac IP67	LPRA-06B-FRBN170

TOUTES LES DIMENSIONS INDIQUEES SONT EN MILLIMETRES.
Pour convertir des millimètres en pouces, multipliez par 0,03937. Pour convertir les grammes en onces, multipliez par 0,03527.