



Electric Automation
Automation specialists

Référence: MBF 184
Code: 2CPX041846R9999

Panneaux MBF184 Set modulaires

Achat de Electric Automation Network

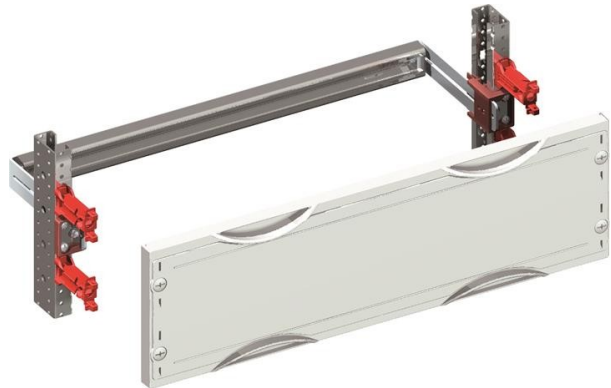

Modules pour Système CombiLine-M

La commande

EAN:	4011617418467
Quantité D'Ordre Minimum:	1 pièce
Tarif Des Douanes, Numéro:	85389099

Dimensions

Le Produit Net De La Largeur:	250mm
Le Produit Net De La Hauteur:	150mm
Le Produit Net De La Profondeur:	325mm
Produit Poids Net:	0.618kg

Conteneur D'Informations

Paquet Niveau 1 Unités:	1 pièce
Paquet Niveau 1 Largeur:	255.000 mm
Paquet De Niveau 1 De La Hauteur:	156.000 mm
Paquet Niveau 1 Durée:	51.000 mm
Paquet Niveau 1 Poids Brut:	0.642 kg
Paquet Niveau 2 Unités:	12 pièce
Paquet Niveau 2 Largeur:	830 mm
Paquet Niveau 2 Hauteur:	1710 mm
Paquet Niveau 2 Durée:	1210 mm

Des Informations Supplémentaires

DIN Placer des Unités:	12
Type de boîtier de Hauteur:	00
Largeur De Champ:	1
L'Intérieur De La Profondeur:	200 mm
Compteur Conseils:	0
Principale Du Produit Type:	MBF
Nom Du Produit:	MBF184 Ensemble de Panneaux Modulaires

Les certificats et les Déclarations (Numéro de Document de l')

Fiche De Données Techniques De L'Information:	2CPC000001C0101
Déclaration de Conformité CE:	Pas de déclaration nécessaire

Les Classifications

ETIM 4:	EC001893 - Distributeur de montage pour périphérique de la surface de montage
ETIM 5:	EC001893 - Distributeur de montage pour périphérique de la surface de montage
Objet Code De Classification:	U